



# CAVOE

INSTRUKCJA  
OBSŁUGI  
USER MANUAL



## GRAND PRIX

FOTELIK SAMOCHODOWY  
BABY CAR SEAT



PL

EN

RU

UA

CZ

SK

DE

HU

RO

FR

ES

ECE R129

i-Size Booster Seat

100 – 135 cm

Specific Vehicle Booster Seat

100 – 150 cm

E4

030110

UN Regulation No.129/03

[WWW.CAVOE.EU](http://WWW.CAVOE.EU)

### ***Szanowni klienci,***

Dziękujemy za wybranie produktu CAVOE. Nasze wyroby projektujemy z myślą o ich bezpieczeństwie i funkcjonalności. Niniejsza instrukcja obsługi pomoże Państwu wykorzystać wszystkie walory naszego produktu oraz przedstawi niezbędne informacje dotyczące okresowej konserwacji.

Prosimy o dokładne zapoznanie się z jej treścią, stosowanie się do jej zaleceń oraz zachowanie na przyszłość.

***Z poważaniem, CAVOE***

### ***Dear Clients,***

We would like to thank you for choosing CAVOE product. Our products are manufactured thinking of the safety and functionality. This manual shall help you to use all benefits of our Product and present you all necessary information concerning periodically maintenance.

Please read this content very carefully and comply with its recommendations as well as keep for future.

***Yours faithfully, CAVOE***

### ***Уважаемые Клиенты,***

Благодарим за выбор изделия CAVOE. Наши изделия разработывем, учитывая их безопасность и функциональность. Настоящее руководство по эксплуатации поможет Вам использовать все достоинства нашего изделия, а также предоставит необходимую информацию на тему временной консервации.

Просим точно ознакомиться с его содержанием, соблюдать его положения а также сохранить его.

***С уважением, CAVOE***

### ***Шановані клієнти,***

Дякуємо, що Ви вибрали продукт CAVOE. Наші вироби ми проектуємо так, щоб були вони безпечні і функціональні. Ця інструкція обслуговування допоможе Вам використати усі достоїнства нашого продукту, а також ознайомити з необхідними інформаціями щодо періодичної консервації.

Просимо докладно ознайомитися з її змістом і застосовувати запропоновані рекомендації, а також зберегти інструкцію на майбутній час.

***З повагою, CAVOE***

### ***Vážení klienti,***

Děkujeme za výběr výrobku CAVOE. Naše výrobky navrhujeme s myšlenkou jejich bezpečnosti a funkčnosti. Tento návod k obsluze Vám pomůže využít všechny výhody našeho výrobku a také poskytne nezbytné informace týkající se pravidelné údržby.

Prosimé o důkladné seznámení se s jeho obsahem, dodržování jeho pokynů a také uchování do budoucna.

***S úctou, CAVOE***

### ***Vážení zákazníci,***

Ďakujeme Vám, že ste si vybrali produkt CAVOE. Naše výrobky navrhujeme s dôrazom na bezpečnosť a funkčnosť. Tento návod na obsluhu Vám pomôže využiť všetky výhody nášho produktu a predstavi nevyhnutné informácie o pravidelnej údržbe.

Pozorne si ho prečítajte, dodržiavajte jeho odporúčania a uchovajte do budúcnosti.

***S úctou, CAVOE***

### ***Verehrte Kunden,***

Wir danken Ihnen für die Wahl des CAVOE-Produkts. Unsere Produkte werden stets mit Bedacht auf ihre Sicherheit und Funktionalität entworfen. Die vorliegende Gebrauchsanweisung hilft Ihnen, alle Vorzüge unseres Produkts zu nutzen sowie stellt unentbehrliche Informationen dar, die die in erforderlichen Zeitabständen durchzuführende Pflege betreffen.

Wir bitten Sie, sich sorgfältig mit dem Inhalt dieser Gebrauchsanweisung vertraut zu machen, den Anweisungen nachzukommen sowie sie für spätere Rückfragen aufzubewahren.

***Hochachtungsvoll Ihr, CAVOE***

### ***Tisztelt ügyfelek,***

Köszönjük, hogy az CAVOE terméket választották. Termékeinket a biztonságos használatra és funkcionálisra való tekintettel tervezzük. Az alábbi használati útmutató segít Önöknek a termékeink összes tulajdonságának a kihasználására, valamint bemutatja az időszakos karbantartásra vonatkozó szükséges információkat.

Kérjük az útmutatót figyelmesen elolvasni és a benne közölteket betartani, valamint az útmutatót későbbi felhasználás céljából megőrizni.

***Tisztelettel, CAVOE***

### ***Stimați clienți,***

Înținem să vă mulțumim pentru alegerea produsului CAVOE. Produsele noastre fiind proiectate cu gândul la siguranță și cât mai buna funcționalitate. Această instrucțiune de utilizare vă va ajuta să beneficiați de toate însușirile și calitățile produsului nostru, oferind în același timp informații necesare cu referire la menținerea și conservarea periodică a acestuia.

Vă rugăm să citiți cu atenție aceste instrucțiuni înainte de utilizare și păstrați-le pentru documentarea ulterioară.

***Cu deosebită apreciere, CAVOE***

### ***Chers clients,***

Nous vous remercions d'avoir choisi le produit de marque CAVOE. Nous fabriquons nos produits en tâchant d'assurer leur sécurité et fonctionnalité. Le présent mode d'emploi vous aidera à profiter pleinement de notre produit et vous présentera les informations nécessaires relatives à l'entretien périodique.

Veillez le lire attentivement, respecter ses consignes et conservez-le.

***Cordialement, CAVOE***

### ***Estimados clientes,***

Les agradecemos que hayan elegido el producto CAVOE. Diseñamos nuestros artículos pensando en su seguridad y funcionalidad.

Las presentes instrucciones les ayudarán a disfrutar de todos los valores de nuestros productos y les proporcionarán la información imprescindible acerca de la conservación periódica.

***Atentamente, CAVOE***

## ELEMENTY FOTELIKA

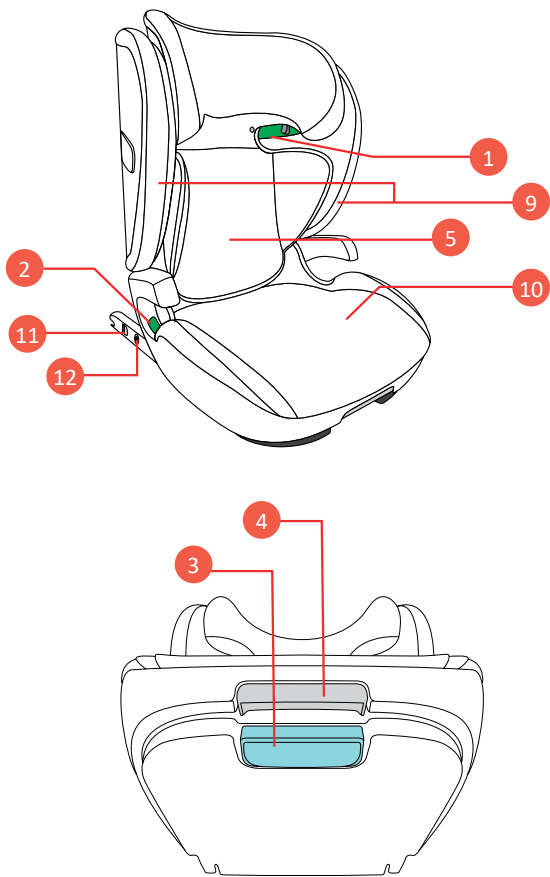

## LIST OF PARTS

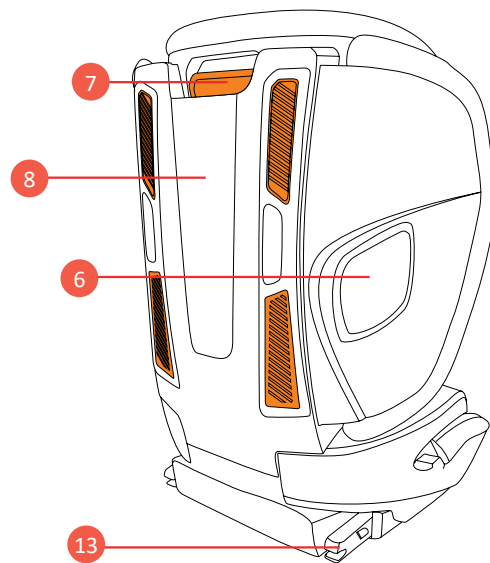

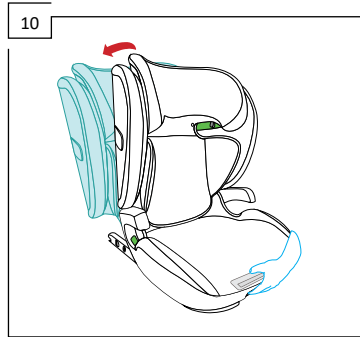
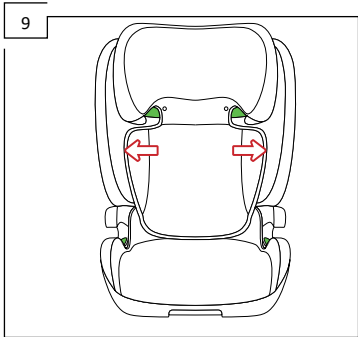
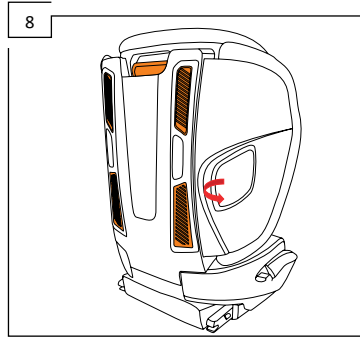
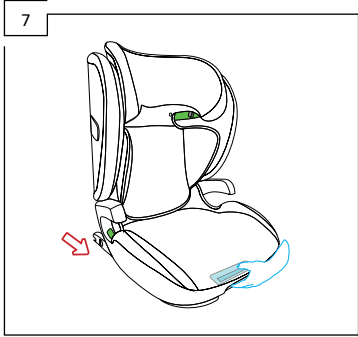
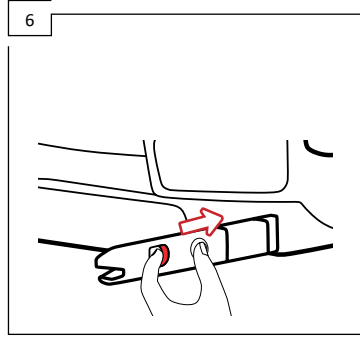
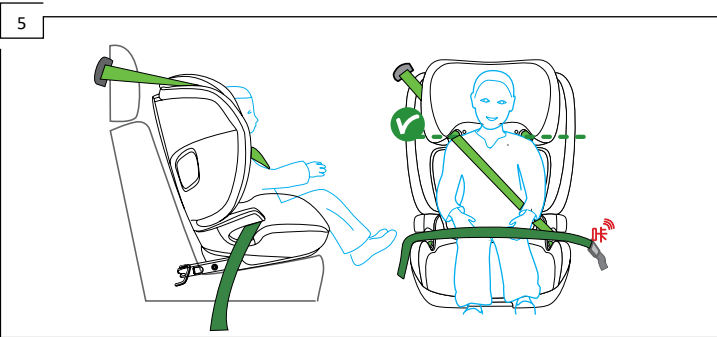
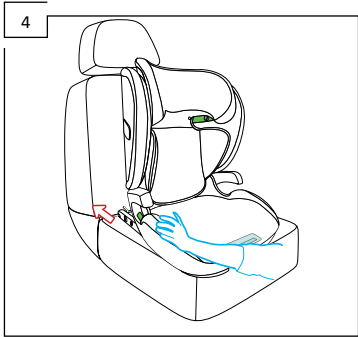
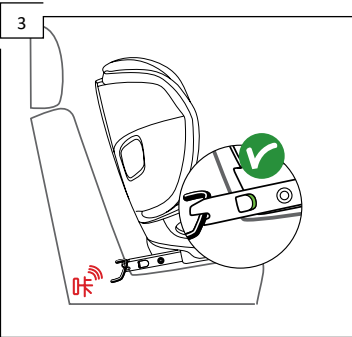
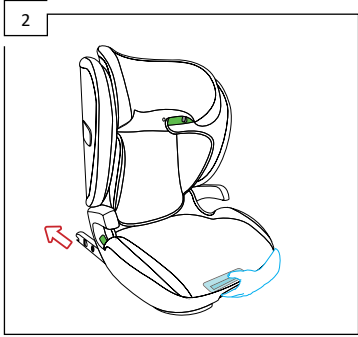
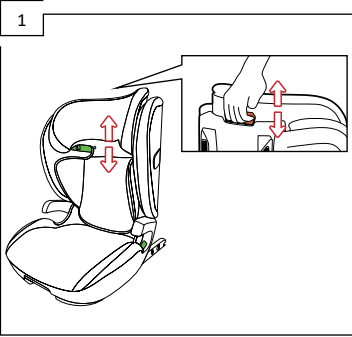



## PRZED PRZYSTĄPIENIEM DO UŻYTKOWANIA PRODUKTU PRZECZYTAJ INSTRUKCJĘ I ZACHOWAJ JĄ NA PÓŹNIEJ.

### UWAGA

To jest Wzmocniony System Podtrzymujący Dziecko I-SIZE. Został zatwierdzony zgodnie ze standardem UN Nr. 129 do używania w pozycji siedzącej I-SIZE w pojazdach zgodnie ze wskazaniami producenta pojazdu w instrukcji obsługi pojazdu.

### OSTRZEŻENIE

Właściwe dopasowanie mocowań ISOFIX ma decydujący wpływ na bezpieczeństwo twojego dziecka.

Nigdy nie pozostawiaj dziecka bez opieki.

Nie używaj tego systemu podtrzymującego dziecko na siedzeniu samochodowym wyposażonym w przednią poduszkę powietrzną, ponieważ grozi to uszkodzeniem ciała lub śmiercią. Ostrzeżenie nie dotyczy bocznych poduszek powietrznych.

Ten produkt może być stosowany wyłącznie na siedzeniach zamontowanych przodem do kierunku jazdy wyposażonych w system mocowań ISOFIX.

Ten produkt może być montowany na przednich i tylnych siedzeniach samochodu, ale zaleca się montaż na siedzeniach tylnych.

Ten produkt został zatwierdzony zgodnie z Europejskim standardem bezpieczeństwa R129/03, jest przeznaczony dla dzieci o wzroście od 100 do 150 cm (100-135 cm i-Size Booster Seat, 135-150 cm Specific Vehicle Booster Seat) i należy go montować za pomocą systemu mocowań ISOFIX w połączeniu z samochodowymi 3-punktowymi pasami bezpieczeństwa.

Po wypadku lub kolizji fotelik może nie być bezpieczny z powodu niewidocznych uszkodzeń, więc zaleca się jego wymianę.

Nie zaleca się używania produktu z odkupionego od innego użytkownika ze względu na brak znajomości jego historii użytkowania.

Upewnij się że cały bagaż i inne przedmioty znajdujące się w samochodzie są prawidłowo zabezpieczone, aby nie spowodowały dodatkowych obrażeń w przypadku wypadku lub kolizji.

Nie zaleca się użytkowania produktu dłużej niż 5 lat ze względu na starzenie się materiałów.

Nie należy używać produktu bez tapicerki. Należy używać wyłącznie oryginalnej tapicerki.

Nieużywany produkt musi być zabezpieczony w pojeździe systemem mocowań ISOFIX lub 3-punktowymi pasami bezpieczeństwa. Niezabezpieczony produkt może spowodować obrażenia pasażerów.

Produkt nie powinien być wystawiany na działanie słońca i wysokich temperatur, ponieważ plastikowe i metalowe elementy mogą ulec nagrzananiu i spowodować oparzenia.

Przed rozpoczęciem użytkowania upewnij się, że produkt jest prawidłowo zamontowany.

Rób przerwy w podróży, aby dziecko mogło odpocząć.

Upewnij się, że dziecko nie bawi się klamrą pasów bezpieczeństwa.

Upewnij się, że pasy bezpieczeństwa są napięte i że przylegają do ciała dziecka. Pasy nie mogą być skręcone.

### KONSERWACJA

1. Tapicerkę fotelika można prać ręcznie w wodzie o temperaturze nie przekraczającej 30°C przy użyciu mydła lub delikatnego detergentu.
2. Nie należy prać tapicerki w pralce, ani też wirować mechanicznie.
3. Nie należy używać wybielacza. Używać wolno jedynie delikatnych detergentów.
4. Należy regularnie sprawdzać ustawienie 3-punktowych pasów bezpieczeństwa fotelika oraz pasów samochodowych.
5. Plastikowe części fotelika można czyścić wilgotną szmatką lub gąbką.
6. Należy usuwać twarde i ostre przedmioty z fotelika przed posadzeniem dziecka.
7. Tapicerkę można odkurzać odkurzaczem z końcówką do samochodu. Należy to robić delikatnie aby nie uszkodzić tapicerki.

### WARUNKI GWARANCJI

1. EURO-CART SP. Z O.O. udziela gwarancji na zakupiony przez Państwa produkt na okres 5 lat od daty zakupu. Gwarancja obejmuje mechanizmy oraz skorupę fotelika w przypadku bezwypadkowego eksploataowania.
2. Reklamacje należy zgłaszać w punkcie sprzedaży, w którym zakupiliście Państwo produkt.
3. Warunkiem niezbędnym do uwzględnienia reklamacji jest przedstawienie karty gwarancyjnej, która znajduje się na końcu tej instrukcji wraz z dowodem zakupu.
4. Wady fizyczne produktu, ujawniane w okresie gwarancji będą usuwane bezpłatnie w terminie 14 dni od daty dostarczenia produktu, za pośrednictwem sprzedawcy, do siedziby EURO-CART SP. Z O.O.
5. Napraw dokonuje firma EURO-CART SP. Z O.O. lub jednostka usługowa, o której informuje sprzedawca.
6. Gwarancją nie są objęte uszkodzenia powstałe z winy użytkownika lub wynikające z niestosowania się do zaleceń instrukcji obsługi.
7. Gwarancją nie są objęte usterki wynikające z naturalnego zużycia produktu, takie jak: przetarcia tapicerki czy zmiana odcienia koloru tapicerki powstała w skutek długotrwałego działania promieni słonecznych.
8. Gwarancją nie są objęte uszkodzenia powstałe w wyniku dokonywania napraw przez osoby nieupoważnione.
9. Okres gwarancji ulega przedłużeniu o czas trwania naprawy.
10. Sposób naprawy ustala udzielający gwarancji.
11. Reklamowany produkt należy oddać w stanie czystym.
12. Gwarancja obejmuje terytorium Unii Europejskiej.
13. Gwarancja na sprzedany towar konsumpcyjny nie wyłącza, ani nie zawieszają uprawnień kupującego wynikających z niezgodności towaru z umową.

PL

PL

## POZYCJA INSTALACJI



Odpowiednie miejsca do zainstalowania fotelika w samochodzie pokazane po lewej stronie:

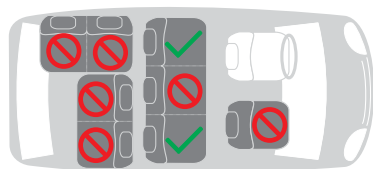

 Miejsca niedozwolone na montaż fotelika

 Miejsca bezpieczne do zamontowania fotelika

## ELEMENTY FOTELIKA

1. Prowadnica pasa naramiennego
2. Prowadnica pasa biodrowego
3. Dźwignia wysuwu łączników ISOFIX
4. Dźwignia regulacji pochyłu oparcia
5. Tapicerka
6. Przycisk regulacji szerokości oparcia
7. Regulacja wysokości
8. Skorupa oparcia
9. Osłony boczne
10. Baza
11. Przycisk zwalniający łącznik ISOFIX
12. Przycisk zwalniający dodatkową blokadę łącznika ISOFIX
13. łącznik ISOFIX

## INSTRUKCJA OBSŁUGI

### REGULACJA WYSOKOŚCI ZAGŁÓWKI

Pociągnij za dźwignię w tylnej części zagłówka i ustaw wysokość tak, aby pas naramienny przebiegał przez ramię dziecka (nie przez szyję) (rys. 1).

### INSTALACJA FOTELIKA ZA POMOCĄ ISOFIX

Pociągnij do przodu dźwignię zwalniającą łączniki ISOFIX. Łączniki wysuną się automatycznie (rys. 2). Dociśnij je do zaczepów znajdujących się w siedzisku samochodu aż do charakterystycznego „kliknięcia”. Na łączniku powinien być widoczny zielony znacznik (rys. 3). Następnie pociągnij i przytrzymaj dźwignię i dociśnij fotelik do oparcia siedziska (rys. 4). **UWAGA!** Upewnij się, że fotelik jest prawidłowo zamontowany pogajając go do siebie.

### USADZANIE DZIECKA W FOTELIKU

Po zamocowaniu fotelika systemem ISOFIX i ustawieniu właściwej wysokości zagłówka, posadź dziecko w foteliku i zabezpiecz je za pomocą samochodowych pasów bezpieczeństwa. Poprowadź pas naramienny przez prowadnicę znajdującą się w górnej części pod zagłówkiem. Pas naramienny powinien przebiegać przez ramię dziecka. Następnie przełóż klamrę pasów przez prowadnicę pasa biodrowego i wepnij ją w klamrę siedziska (rys. 5). Upewnij się, że pas biodrowy przebiega nad udami dziecka a nie na wysokości brzucha.

### DEMONTAŻ FOTELIKA

Aby zdemontować fotelik z samochodu, zwolnij łączniki ISOFIX pociągając przycisk zwalniający w kierunku wskazanym strzałką. Jednocześnie wciśnij i przytrzymaj przycisk zwalniający dodatkową blokadę (rys. 6). Następnie pociągnij dźwignię zwalniającą ISOFIX i wsuń łączniki w bazę fotelika (rys. 7).

### REGULACJA SZEROKOŚCI OPARCIA

Aby dokonać regulacji, pociągnij przyciski regulacji znajdujące się na osłonach bocznych (rys. 8) i dopasuj szerokość do gabarytów dziecka (rys. 9). Właściwie ustawione osłony powinny stykać się z ramionami dziecka.

### REGULACJA POCHYŁU OPARCIA

Aby zmienić kąt między siedziskiem a oparciem, pociągnij za dźwignię regulacji pochyłu znajdującą się w przedniej części bazy i ustaw oparcie w żądanej pozycji (rys. 10).



## BEFORE USE READ CAREFULLY THIS MANUAL AND KEEP IT FOR FUTURE.

### ATTENTION

This is Reinforced Child Holding System I-SIZE. It was approved accordingly with UN Nr. 129 standard, for use in seating position I-SIZE in vehicles accordingly to vehicle manufacturer's instruction described in vehicle owner's manual.

### WARNING

Proper fitment of the ISOFIX mounting has great influence on your child's safety.

Never leave your child without supervision.

Do not install this car seat on vehicle's seat equipped with front airbag, because it may result in body damage or death. The warning does not consider side airbags.

This product may be used only on seats mounted forward to driving direction, equipped with ISOFIX mounting system.

This product may be used on front and rear seat of vehicle, but it is recommended to mount it on the rear seats.

This product was approved accordingly to European safety standard R129/03, it is dedicated for children measuring from 100 up to 150 cm height (100-135 cm i-Size Booster Seat, 135-150 cm Specific Vehicle Booster Seat) and it must be mounted using ISOFIX mounting system in combination with 3-point seat belts.

After an accident or collision the car seat may not be safe due to invisible damage, so it is recommended to change it.

It is not recommended to use product purchased from other user because of lack of knowledge about its use record.

Make sure that all luggage and other items that are in a car are properly secured, to prevent them from causing additional injuries during the accident or collision.

It is not recommended to use the product for longer than 5 years due to material's ageing.

Do not use the product without upholstery. It is mandatory to use only original upholstery.

Unused product must be secured in the vehicle with ISOFIX mounting system or 3-point safety seat belts. Unsecured product may cause injuries to the passengers.

The product shall not be exposed to the sun and high temperatures because plastic and metal elements may heat up and cause skin burns.

Before use make sure that the product is properly mounted.

Make stops during the trip, so the baby may rest.

Make sure that the baby does not play with the buckle of safety harness.

Make sure that the harness is tightened and adhere to the baby's body. The harness cannot be twisted.

### MAINTENANCE

1. The fabric cover may be hand washed in lukewarm water (max. 30°C) in soap or mild detergent.
2. The fabric cover should not be machine washed or tumble dried.
3. Do not bleach. Use only mild detergents.
4. The positioning of the 3 point safety harness and the seat belts should be checked regularly.
5. Plastic elements of the child car seat may be wiped with a wet cloth or sponge.
6. Hard and sharp objects should be removed from the child car seat prior to strapping the child in.
7. The fabric cover may be hovered with a car vacuum cleaner. Special care should be taken so that the fabric cover is not damaged.

### WARRANTY CONDITIONS

1. EURO-CART SP. Z O.O. grants the warranty for the purchased product for the period of 5 years from the date of purchase. The warranty covers mechanisms and shell of the car seats in case of accident-free usage.
2. The complaints should be reported to the sales point, where you purchased this product.
3. The condition necessary to consider your complaint is the warranty form, which is at the end of this manual.
4. The physical defects discovered during the warranty period shall be removed free of charge within 14 days after the product is delivered by the seller, to the seat office of EURO-CARTS SP. Z O.O.
5. Any repairs are performed by EURO-CART SP. Z O.O. or the service unit, which is given by the seller.
6. The warranty does not include the damages caused by the user or following the improper observing the manual.
7. The warranty does not include the defects following the natural wear and tear such as: wheels abrasion or change in the upholstery color due to the long-lasting sun exposition.
8. The warranty does not include the damages as a result of repairs made by unauthorized persons.
9. The warranty period can be extended by the time of repair.
10. The way of repair is set by the guarantor.
11. The product complained should be in a clean condition.
12. The warranty includes the territory of the European Union.
13. The warrant for sold consumption products does not exclude nor suspend the rights of the purchaser following the discrepancies of the product.

## INSTALLATION POSITION

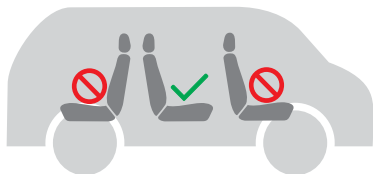

Proper places to install the car seat in a car are shown on the left side:

 Forbidden places to install the car seat

 Safe places to install the car seat

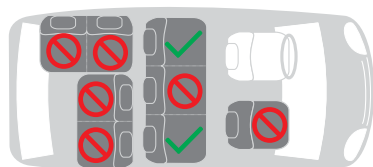

EN

## CAR SEAT'S ELEMENTS

1. Shoulder strap runner
2. Hip strap runner
3. Leverage of the ISOFIX connectors extension
4. Backrest tilt adjustment leverage
5. Upholstery
6. Backrest width adjustment button
7. Height adjustment
8. Backrest shell
9. Side covers
10. Base
11. ISOFIX connector release button
12. Button releasing additional ISOFIX connector lock
13. ISOFIX connector

## OPERATING INSTRUCTIONS

### HEADREST HEIGHT ADJUSTMENT

Pull the leverage at the rear part of the headrest so the shoulder strap runs over child's shoulder (not the neck) (pic 1.)

### CAR SEAT MOUNTING WITH USE OF ISOFIX

Pull forward the releasing ISOFIX connector leverage and set proper height of the headrest, seat the baby in the car seat and secure it with vehicle's seat belts. Run the shoulder seat belt through the runner located in the upper part right under the headrest. The shoulder strap shall run over the child's shoulder. Next, pass the buckle through hip strap and insert it to the seat buckle (pic. 5). Make sure, that the hip strap runs above child's thighs, not around its belly.

### CAR SEAT DISASSEMBLY

In order to remove the car seat from the vehicle, release the ISOFIX connector by pulling the release button towards direction marked with arrow. At the same time press and hold the button that releases additional lock (pic. 6). Next pull ISOFIX releasing leverage and push the connectors inside the car seat's base (pic 7.).

### BACKREST WIDTH ADJUSTMENT

In order to make the adjustment, pull the buttons of the adjustment located on the side shields (pic. 8) and adjust the width to the size of a child (pic. 9). Properly set shields shall touch child's shoulders.

### BACKREST TILT ADJUSTMENT

In order to change the angle between the seat and the backrest pull the tilt leverage located on the front part of the base and set it in desired position (pic. 10).

EN





## ПЕРЕД НАЧАЛОМ ЭКСПЛУАТАЦИИ ИЗДЕЛИЯ ПРОЧИТАЙТЕ НАСТОЯЩЕЕ РУКОВОДСТВО И СОХРАНИТЕ ЕГО.

### ВНИМАНИЕ!

Это усиленная система поддержки ребенка I-SIZE. Она была утверждена в соответствии со стандартом ООН № 129 для использования в сидячем положении I-SIZE в автомобилях, как указано производителем автомобиля в руководстве по эксплуатации автомобиля.

### ПРЕДОСТЕРЕЖЕНИЯ

Правильная установка креплений ISOFIX имеет решающее значение для безопасности вашего ребенка.

Никогда не оставляйте ребенка без присмотра.

Не используйте эту детскую удерживающую систему на автомобильном сиденье, оборудованном передней подушкой безопасности, так как существует риск травмы или смерти. Предупреждение не относится к боковым подушкам безопасности.

**RU** Данное изделие можно использовать только на сиденьях, установленных лицом вперед и оснащенных системой крепления ISOFIX.

Данное изделие может быть установлено на передних и задних сиденьях автомобиля, но рекомендуется устанавливать его на задних сиденьях.

Данное изделие одобрено Европейским стандартом безопасности R129/03, подходит для детей ростом от 100 до 150 см (100-135 см i-Size Booster Seat, 135-150 см Specific Vehicle Booster Seat) и должно устанавливаться с помощью системы крепления ISOFIX в сочетании с 3-точечными ремнями безопасности автомобиля.

После аварии или столкновения автокресло может оказаться небезопасным из-за невидимых повреждений, поэтому рекомендуется его замена.

Не рекомендуется использовать продукт, купленный у другого пользователя, из-за незнания истории его использования.

Убедитесь, что весь багаж и другие предметы в автомобиле закреплены надлежащим образом, чтобы они не стали причиной дополнительных травм в случае аварии или столкновения.

Не рекомендуется использовать продукт более 5 лет в связи со старением материалов.

Не используйте продукт без обивки. Следует использовать только оригинальную обивку.

Когда изделие не используется, оно должно быть закреплено в автомобиле с помощью системы крепления ISOFIX или 3-точечных ремней безопасности. Незакрепленный товар может стать причиной травм пассажиров.

Изделие не должно находиться под воздействием солнца или высоких температур, так как пластиковые и металлические детали могут нагреться и вызвать ожоги.

16 Перед использованием убедитесь, что изделие установлено правильно.

Делайте перерывы во время поездки, чтобы ваш ребенок мог отдохнуть.

Следите за тем, чтобы ребенок не играл с пряжкой ремня безопасности.

Убедитесь, что ремни безопасности затянуты и прилегают к телу ребенка. Ремни не должны быть перекручены.

### УХОД

1. Чехол автокресла можно стирать вручную при температуре воды не более 30°C с использованием мыла или моющего средства.
2. Чехол не рекомендуется стирать в стиральной машине и механически отжимать.
3. Не следует использовать отбеливатель. Можно использовать только деликатные моющие средства.
4. Следует регулярно контролировать установку 3-точечных ремней безопасности автокресла и ремней безопасности автомобиля.
5. Пластмассовые части автокресла можно чистить мокрой тряпочкой или губкой.
6. Перед посадкой ребенка рекомендуется удалить твердые и острые предметы из автокресла.
7. Чехол можно пылесосить автомобильным пылесосом. Следует это делать осторожно, чтобы не повредить чехол.

### УСЛОВИЯ ГАРАНТИИ

1. EURO-CART SP. Z O.O. предоставляет гарантию на закупленное Вами изделия на время 60 месяцев с даты покупки.
2. Рекламации следует предъявлять в пункте продажи, где Вы купили изделие.
3. Условием, необходимым для положительного рассмотрения рекламации, является гарантийная карточка, находящаяся в конце настоящего руководства.
4. Физические дефекты, обнаруженные во время гарантийного срока, будут устранены бесплатно в течение 14 дней с даты доставления изделия, посредством продавца, на место нахождения фирмы EURO-CART SP. Z O.O.
5. Ремонт производит фирма EURO-CART SP. Z O.O. или подрядчик, о котором информирует продавец.
6. Гарантия не включает дефектов, возникших по вине пользователя или вытекающих из несоблюдения правил руководства по эксплуатации.
7. Гарантия не включает дефектов, являющихся результатом нормального износа изделия, таких как: стирание колес, измена оттенка цвета обивки, являющаяся эффектом долговременного воздействия солнечных лучей. Продукта такие, как: стирание колес.
8. Гарантия не включает повреждений, являющихся эффектом ремонта, произведенного неуполномоченным лицом.
9. Гарантийное время продлевается на время ремонта.
10. Способ устранения дефектов определяет предоставляющий гарантию.
11. Изделие, относительно которого предъявлена рекламация, следует отдать чистым.
12. Гарантия обязует на территории Европейского Союза.
13. Гарантия на проданный товар не исключает, и не приостанавливает прав покупателя, вытекающих из несоответствия товара с договором.

**RU**

## МЕСТО УСТАНОВКИ



Подходящие места для установки кресла в автомобиле показаны слева:

 Места, запрещенные для установки кресла

 Безопасные места для установки кресла

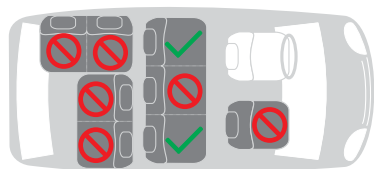

RU

## КОМПОНЕНТЫ АВТОКРЕСЛА

1. Направляющая плечевого ремня
2. Направляющая набедренного ремня
3. Ручка для выталкивания соединителей ISOFIX
4. Рычаг регулировки спинки
5. Обивка
6. Кнопка регулировки ширины спинки
7. Регулировка по высоте
8. Корпус спинки
9. Боковые кожухи
10. База
11. Кнопка разблокировки соединителя ISOFIX
12. Кнопка освобождения дополнительной блокировки соединителя ISOFIX
13. Соединитель ISOFIX

## ИНСТРУКЦИЯ ПО ЭКСПЛУАТАЦИИ

### РЕГУЛЯТОР ВЫСОТЫ ПОДГОЛОВНИКА

Потяните рычаг в задней части подголовника и отрегулируйте высоту так, чтобы плечевой ремень проходил над плечом ребенка (не над шеей) (рис. 1).

### УСТАНОВКА СИДЕНИЙ С ПОМОЩЬЮ СИСТЕМЫ ISOFIX

Потяните вперед рычаг освобождения соединителей ISOFIX. Соединители будут выдвинуты автоматически (рис. 2). Вставьте разъемы в разъемы, расположенные в автокресле, до характерного «щелчка». На разъеме должна появиться зеленая метка (рис. 3). Затем потяните и, удерживая рычаг, прижмите сиденье к спинке сиденья (рис. 4). **ВНИМАНИЕ!** Убедитесь, что автокресло установлено правильно, потянув его на себя.

### РАЗМЕЩЕНИЕ РЕБЕНКА В АВТОКРЕСЛЕ

После того как автокресло будет закреплено с помощью системы ISOFIX, а подголовник установлен на нужной высоте, усадите ребенка в кресло и пристегните его ремнями безопасности автомобиля. Пропустите плечевой ремень через направляющую на верхней части подголовником. Плечевой ремень должен проходить над плечом ребенка. Затем пропустите пряжку ремня через направляющую набедренного ремня и вставьте ее в пряжку сиденья (рис. 5). Убедитесь, что набедренный ремень проходит над бедрами ребенка, а не на уровне живота.

### ДЕМОНТАЖ АВТОКРЕСЛА

Чтобы снять автокресло с автомобиля, освободите соединители ISOFIX, потянув кнопку освобождения в направлении, указанном стрелкой. Одновременно нажмите и удерживайте кнопку, освобождающую дополнительную блокировку (рис. 6). Затем потяните за рычаг разблокировки Isofix и вставьте разъемы в основание сиденья (рисунок 7).

### РЕГУЛИРОВКА ШИРИНЫ СПИНКИ

Для регулировки потяните за кнопки регулировки, расположенные на боковых кожухах (рис. 8), и отрегулируйте ширину в соответствии с размером вашего ребенка (рис. 9). При правильном расположении кожухи должны соприкасаться с плечами ребенка.

### РЕГУЛИРОВКА НАКЛОНА СПИНКИ

Чтобы изменить угол между автокреслом и спинкой, потяните за рычаг регулировки наклона в передней части основания и установите спинку в нужное положение (рис. 10).

RU



## УВАГА! ПЕРЕД ПОЧАТКОМ КОРИСТУВАННЯ З ПРОДУКТУ ПРОЧИТАЙ ІНСТРУКЦІЮ І ЗБЕРЕЖИ ЇЇ.

### УВАГА

Це нова система дитячих автокрісел I-SIZE. Вона була затверджена відповідно до стандарту ООН № 129 для використання в сидячому положенні I-SIZE у транспортних засобах, як зазначено виробником автомобіля в посібнику з експлуатації автомобіля.

### ПОПЕРЕДЖЕННЯ

Правильне встановлення кріплень ISOFIX має вирішальне значення для безпеки вашої дитини.

Ніколи не залишайте дитину без нагляду.

Не використовуйте цю дитячу систему безпеки у кріслі, обладнаному передньою подушкою безпеки, оскільки це може призвести до травм або смерті. Це попередження не стосується бічних подушок безпеки.

Цей виріб можна використовувати лише на сидіннях, спрямованих вперед, обладнаних системою кріплення ISOFIX.

Цей виріб можна встановлювати на передніх і задніх сидіннях автомобіля, але рекомендується встановлювати на задніх сидіннях.

Затверджений відповідно до європейського стандарту безпеки R129/03, цей виріб призначений для дітей зростом від 100 до 150 см (100-135 см i-Size Booster Seat, 135-150 см Specific Vehicle Booster Seat) і повинен встановлюватися за допомогою системи кріплення ISOFIX в поєднанні з автомобільними 3-точковими ременями безпеки.

Після аварії або зіткнення крісло може виявитися небезпечним через невидимі пошкодження, тому його рекомендується замінити.

Не рекомендується використовувати виріб, придбаний в іншого користувача, через незнання історії його використання.

Переконайтеся, що весь багаж та інші предмети в автомобілі належним чином закріплені, щоб вони не спричинили додаткових травм у разі аварії чи зіткнення.

Не рекомендується використовувати виріб більше 5 років через старіння матеріалів.

Не використовуйте виріб без накидки. Слід використовувати тільки оригінальну накидку.

Коли виріб не використовується, його необхідно закріпити в автомобілі системою кріплення ISOFIX або 3-точковими ременями безпеки. Незакріплений виріб може призвести до травмування пасажирів.

Виріб не може піддаватися впливу сонця та високих температур, оскільки пластикові та металеві частини можуть нагріватися та викликати опіки.

Перед використанням переконайтеся, що виріб правильно встановлено.

Робіть перерви під час подорожі, щоб дитина могла відпочити.

Переконайтеся, що ваша дитина не бавиться із защіпкою ременя безпеки.

Переконайтеся, що ремені безпеки натягнуті та щільно прилягають до тіла дитини. Ремені не повинні бути перекручені.

### КОНСЕРВАЦІЯ

1. Оббивку дитячого автокрісла можна прати вручну у воді з температурою, що не перевищує 30°C, при використанні мила або делікатного детергенту.
2. Не потрібно прати оббивку у пральній машині, ані також віджимати механічним способом.
3. Не потрібно застосовувати відбілювач. Застосовувати можна тільки делікатні детергенти.
4. Потрібно регулярно перевіряти розстановку 5- пунктових ременів безпеки дитячого автокрісла, а також автомобільних поясів.
5. Пластмасові частини дитячого автокрісла можна чистити вологою ганчіркою або губкою.
6. Перед усадкою дитини потрібно усувати тверді і гострі предмети з дитячого автокрісла.
7. Оббивку можна очищати від пилу пирососом з наконечником для автомобіля. Це потрібно робити делікатно, щоб не ушкодити оббивку.

### УМОВИ ГАРАНТІЇ

1. ТОВ «EURO-CART» надає гарантію на закуплений продукт на період 60 місяців від дати купівлі.
2. Рекламацию потрібно пред'являти в пункт продажу, в якому був закуплений продукт.
3. Необхідною умовою до розгляду рекламациї є представлення правильно заповненої гарантійної картки, яка знаходиться в кінці цієї інструкції з обслуговування, разом з посвідченням купівлі.
4. Фізичні дефекти продукту, виявлені у період гарантії, будуть ліквідовані безплатно в строк 14 днів від дати доставки продукту при посередництві продавця на місцезнаходження ТОВ «EURO-CART».
5. Ремонт виконує фірма ТОВ «EURO-CART» або заклад у сфері обслуговування, про який інформує продавець.
6. Гарантія не охоплює:
  - Пошкоджень, що виникли з вини споживача;
  - Пошкоджень, що виникли в результаті невиконання рекомендацій, застережень і обмежень, що знаходяться в інструкції з обслуговування, а також на елементах продукту;
  - Експлуатаційних елементів таких, що зазвичай зношуються в процесі експлуатації, як: покришки, камери, протектори коліс, матеріали, що застосовуються на рукоятках, структура і колір тканин і матеріалів, що піддаються тертю, втулки в колесах, вісі, надписи;
  - Пошкоджень, що виникли в результаті невиконання умов технічного огляду, наприклад: корозія, зміна кольору оббивки або пластмасових елементів внаслідок тривалої дії сонячних променів, пошкодження пластмасових елементів або оббивки внаслідок тривалої дії сонячних променів або дуже

високих температур, зазори, звуки, такі як скрипіння/пищання, пошкодження механізмів внаслідок забруднень;

- Пошкодженнь, що виникли в результаті ремонтів, що виконувались не уповноваженими особами;
  - Пошкодженнь і забруднень, що виникли в результаті незаконної упаковки продукту на час кур'єрської пересилки (в разі посилкової закупки);
7. Період гарантії підлягає продовженню на час тривання ремонту в пункті сервісного обслуговування ТОВ «EURO-CART»;
  8. Спосіб ремонту визначає установка, яка надає гарантію;
  9. Продукт, на який пред'являється рекламація, потрібно передавати у чистому стані;
  10. Гарантія поширюється на територію Європейського Союзу;
  11. Гарантія на проданий споживчий товар не вилучає, ні не припиняє діяння уповноважень покупця, виникаючих внаслідок некондиційності товару.

## МОНТАЖНЕ ПОЛОЖЕННЯ

UA

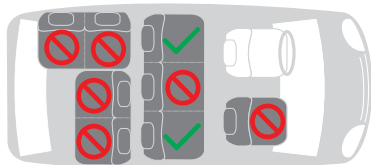
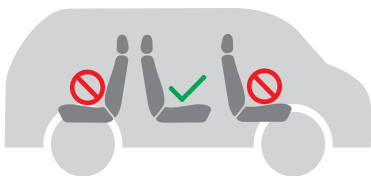

Відповідні місця для установки автокрісла в автомобілі, показані зліва:

- Місця, заборонені для установки автокрісла.
- Безпечні місця для установки автокрісла.

## ЕЛЕМЕНТИ КРІСЛА

1. Напрямна плечового ременя
2. Напрямна поясного ременя
3. Важіль подовжувача з'єднувачів ISOFIX
4. Важіль регулювання нахилу спинки
5. Накідка
6. Кнопка регулювання ширини спинки
7. Регулювання висоти
8. Каркас спинки
9. Бокові бар'єри
10. База

11. Кнопка роз'єднання з'єднувачів ISOFIX

12. Кнопка для розблокування додаткового фіксатора з'єднувачів ISOFIX

13. З'єднувач ISOFIX

## ІНСТРУКЦІЯ З ЕКСПЛУАТАЦІЇ

### РЕГУЛЮВАННЯ ВИСОТИ ПІДГОЛІВНИКА

Потягніть важіль у задній частині підголівника та відрегулюйте висоту так, щоб плечовий ремінь проходив через плече дитини (а не через шию) (рис. 1).

### ВСТАНОВЛЕННЯ АВТОКРІСЛА ЗА ДОПОМОГОЮ ISOFIX

Потягніть важіль роз'єднання з'єднувачів ISOFIX вперед. З'єднувачі автоматично висунуться (рис. 2). Притисніть їх до фіксаторів, розташованих на сидінні автомобіля, до характерного звуку «кляцання». На з'єднувачі має бути видно зелену позначку (рис. 3). Потім потягніть і утримуйте важіль і притисніть автокрісло до спинки сидіння (рис. 4). **УВАГА!** Переконайтеся, що сидіння встановлено правильно, потягнувши його на себе.

### ЯК ПОСАДИТИ ДИТИНУ У КРІСЛО

Встановивши крісло з системою ISOFIX і налаштувавши правильну висоту підголівника, посадіть дитину в крісло і закріпіть його ременями безпеки автомобіля. Проведіть плечовий ремінь через напрямну, розташовану у верхній частині підголівником. Плечовий ремінь повинен проходити через плече дитини. Потім протягніть пряжку ременя через напрямну поясного ременя та вставте її в пряжку сидіння (рис. 5). Переконайтеся, що поясний ремінь проходить через стегна дитини, а не через живіт.

### ДЕМОНТАЖ КРІСЛА

Щоб зняти крісло з автомобіля, звільніть з'єднувач ISOFIX, потягнувши кнопку розблокування в напрямку стрілки. Одночасно натисніть і утримуйте кнопку розблокування додаткового блокування (рис. 6). Потім потягніть важіль розблокування ISOFIX і вставте з'єднувачі в базу сидіння (рис. 7).

### РЕГУЛЮВАННЯ ШИРИНИ СПИНКИ

Для регулювання потягніть кнопку регулювання на бічних бар'єрах (рис. 8) і відрегулюйте ширину відповідно до розміру дитини (рис. 9). При правильному розміщенні бар'єри повинні стикатися з плечима дитини.

### РЕГУЛЮВАННЯ НАХИЛУ СПИНКИ

Щоб змінити кут між сидінням і спинкою, потягніть важіль регулювання нахилу у передній частині бази та відрегулюйте спинку у потрібному положенні (рис. 10).

UA



## PŘED ZAPOČETÍM POUŽÍVÁNÍ VÝROBKU SI PŘEČTĚTE TYTO POKYNY A UCHOVEJTE JE DO BUDOUČNA.

### POZOR

Toto je zesílený dětský zádržný systém I-SIZE. Byl schválen podle normy UN č. 129 pro použití vsedě I-SIZE ve vozidlech v souladu s pokyny výrobce vozidla obsaženými v návodu k obsluze vozidla.

### VAROVÁNÍ

Správný výběr úchytů ISOFIX má rozhodující vliv na bezpečnost vašeho dítěte.

Nikdy nenechávejte dítě bez dozoru.

Nepoužívejte tento dětský zádržný systém na sedadle vybaveném předním airbagem, protože to může způsobit zranění nebo smrt. Varování se nevztahuje na boční airbasy.

Tento výrobek lze používat pouze na sedadlech montovaných ve směru jízdy vybavených upevňovacím systémem ISOFIX.

Tento výrobek lze montovat na přední a zadní sedadla vozidla, doporučuje se však montáž na zadní.

Tento výrobek je schválen evropskou bezpečnostní normou R129/03, je vhodný pro děti vysoké 100 až 150 cm (100-135 cm i-Size Booster Seat, 135-150 cm Specific Vehicle Booster Seat) a by měl být montován pomocí upevňovacího systému ISOFIX v kombinaci s 3-bodovými bezpečnostními pásy vozidla.

**CZ** Po nehodě nebo srážce nemusí být autosedačka bezpečná kvůli neviditelnému poškození, proto se doporučuje její výměna.

Nedoporučuje se používat výrobek zakoupený od jiného uživatele z důvodu neznalosti historie jeho používání.

Ujistěte se, že jsou všechna zavazadla a další předměty ve vozidle řádně zajištěny, aby v případě nehody nebo srážky nezpůsobily další zranění.

Nedoporučuje se používat výrobek déle než 5 let z důvodu stárnutí materiálů.

Nepoužívejte výrobek bez potahu. Používejte pouze originální potah.

Nepoužívání výrobek musí být ve vozidle zajištěn upevňovacím systémem ISOFIX nebo 3-bodovými bezpečnostními pásy. Nezajištěný výrobek může způsobit zranění cestujících.

Nevystavujte výrobek slunci a vysokým teplotám, protože plastové a kovové části se mohou zahřát a způsobit popáleniny.

Před zahájením používání se ujistěte, že je výrobek namontován správně.

Při cestování si dělejte přestávky, aby si dítě mohlo odpočinout.

Ujistěte se, že si dítě nehraje se sponou bezpečnostního pásu.

Ujistěte se, že jsou bezpečnostní pásy napnuté a přiléhají k tělu dítěte. Pásy nesmí být překroucené.

### ÚDRŽBA

1. Čalounění autosedačky je možné prát v ruce ve vodě při teplotě nepřesahující 30°C s použitím mýdla nebo saponátu.
2. Nemyjte čalounění v pračce, nebo také neodstředějte mechanicky.
3. Nepoužívejte bělidla. Používejte len jemný prací prostředek, např. saponát.
4. Pravidelně kontrolujte nastavení 3-bodových bezpečnostních pásů autosedačky a automobilových pásů.
5. Plastové části autosedačky je možné čistit vlhkým hadříkem nebo hubičkou.
6. Odstraňte tvrdé a ostré předměty s autosedačky před posazením dítěte.
7. Čalounění je možné vysávat s koncovkou pro vozidlo. To musí být provedené opatrně, aby nepoškodit čalounění.

### ZÁRUČNÍ PODMÍNKY

1. EURO-CART SP. Z O.O. poskytuje záruku na Vámi zakoupený výrobek po dobu 60 měsíců od data zakoupení.
2. Reklamac je třeba nahlásit na prodejním místě, na kterém jste zakoupili výrobek.
3. Nezbytnou podmínkou pro uznání reklamac je předložení záručního listu, který se nachází na konci tohoto návodu.
4. Fyzické závady výrobku prokazané v záruční době budou odstraňovány bezplatně v termínu 14 dnů od data doručení výrobku prostřednictvím prodejce do sídla EURO-CART SP. Z O.O..
5. Opravy provádí firma EURO-CART SP. Z O.O. nebo smluvní servis, o němž informuje prodejce.
6. Záruka se nevztahuje na poškození vzniklá vinou uživatele nebo vyplývající z nedodržení pokynů v návodu k použití.
7. Záruka se nevztahuje na závady vyplývající z přirozeného opotřebení výrobku, takové jako: obrušování kol nebo změna odstínu barvy čalounění vzniklá vlivem dlouhotrvajícího působení slunečního záření.
8. Záruka se nevztahuje na poškození vzniklá důsledkem provádění oprav neoprávněnými osobami.
9. Záruční doba se prodlužuje o dobu trvání opravy.
10. Způsob opravy určuje poskytovatel záruky.
11. Reklamovaný výrobek je třeba odevzdat v čistém stavu.
12. Záruka se vztahuje na území Evropské Unie.
13. Záruka na prodané spotřební zboží nevylučuje ani nepozastavuje oprávnění kupujícího vyplývající z neshodnosti zboží se smlouvou.

**CZ**

## MONTÁŽNÍ POLOHA

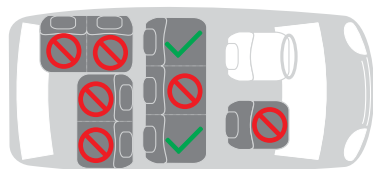

Vhodná místa pro instalaci autosedačky v autě zobrazené vlevo:

 Místa nepovolená pro instalaci sedačky

 Bezpečná místa pro instalaci sedačky

## PRVKY AUTOSEDAČKY

1. Vodítko ramenního pásu
2. Vodítko bederního pásu
3. Páčka výsuvu konektorů ISOFIX
4. Páčka nastavení sklonu opěradla
5. Potah
6. Tlačítko nastavení šířky opěradla
7. Nastavení výšky
8. Boční kryty
9. Tlačítko systému skládání
10. Základna
11. Tlačítko uvolnění konektoru ISOFIX
12. Tlačítko uvolnění dodatečné blokády konektoru ISOFIX
13. Konektor ISOFIX

## NÁVOD NA OBSLUHU

### NASTAVENÍ VÝŠKY OPĚRKY HLAVY

Zatáhněte za páčku na zadní straně opěrky hlavy a nastavte výšku tak, aby ramenní pás vedl přes rameno dítěte (nikoli přes krk) (obr. 1).

### MONTÁŽ AUTOSEDAČKY POMOCÍ SYSTÉMU ISOFIX

Zatáhněte dopředu za páčku uvolnění konektorů ISOFIX. Konektory se vysunou automaticky (obr. 2). Přitiskněte je k úchytným umístěným v sedadle, dokud nedojde k charakteristickému „cvaknutí“. Na konektoru by měla být viditelná zelená značka (obr. 3). Poté zatáhněte a podržte páčku a přitlačte autosedačku k opěradlu sedadla (obr. 4). POZOR! Zatažením směrem k sobě se ujistěte, že je autosedačka namontována správně.

### UMÍSTĚNÍ DÍTĚTE DO AUTOSEDAČKY

Po montáži autosedačky pomocí systému ISOFIX a nastavení správné výšky opěrky hlavy posadte dítě do autosedačky a zajistěte je bezpečnostními pásy vozidla. Ramenní pás vedte vodítkem umístěným v horní části pod opěrkou hlavy. Ramenní pás by měl jít přes rameno dítěte. Poté protáhněte sponu pásů přes vodítko bederního pásu a vložte ji do úchytu sedadla (obr. 5). Ujistěte se, že bederní pás vede nad stehny dítěte, nikoli přes břicho.

### DEMONTÁŽ AUTOSEDAČKY

Chcete-li autosedačku z auta demontovat, uvolněte konektory ISOFIX zatažením za uvolňovací tlačítko ve směru šipky. Současně stiskněte a podržte tlačítko uvolnění dodatečné blokády (obr. 6). Poté zatáhněte za uvolňovací páčku ISOFIX a zasuňte konektory do základny autosedačky (obr. 7).

### NASTAVENÍ ŠÍŘKY OPĚRADLA

Chcete-li provést nastavení, zatáhněte za tlačítka nastavení na bočních krytech (obr. 8) a upravte šířku podle velikosti dítěte (obr. 9). Správně umístěné kryty by měly být v kontaktu s rameny dítěte.

### NASTAVENÍ SKLONU OPĚRADLA

Chcete-li změnit úhel mezi sedadlem a opěradlem, zatáhněte za páčku nastavení sklonu na přední straně základny a nastavte opěradlo do požadované polohy (obr. 10).

CZ

CZ



## PRED PRVÝM POUŽITÍM SI PREČÍTAJTE TIETO INŠTRUKCIE A STAROSTLIVO ICH USCHOVAJTE.

### POZOR

Jedná sa o zosilnený detský zádržný systém I-SIZE. Bol schválený podľa normy OSN č. 129 na použitie v sediacej polohe I-SIZE vo vozidlách podľa špecifikácie výrobcu vozidla v návode na obsluhu vozidla.

### VAROVANIA

Správne prispôsobenie úchytiak ISOFIX je rozhodujúce pre bezpečnosť vášho dieťaťa.

Nikdy nenechávajte svoje dieťa bez dozoru.

Nepoužívajte tento detský zádržný systém na sedadle auta vybavené predným airbagom, pretože to môže spôsobiť zranenie alebo smrť. Výstraha sa nevzťahuje na bočné airbagy.

Tento produkt je možné použiť iba na sedadlách orientovaných v smere jazdy vybavených kotevným systémom ISOFIX.

Tento produkt je možné inštalovať na predné a zadné sedadlá automobilu, ale odporúča sa inštalovať skôr na zadné sedadlá.

Tento produkt je schválený v súlade s európskou bezpečnostnou normou R129/03 a je vhodný pre deti s výškou 100 až 150 cm (100-135 cm i-Size Booster Seat, 135-150 cm Specific Vehicle Booster Seat) a musí byť upevnený systémom ISOFIX v kombinácii s 3-bodovými bezpečnostnými pásmi auta.

Po nehode alebo kolízii nemusí byť sedačka ďalej bezpečná kvôli neviditeľnému poškodeniu, preto sa odporúča jej výmena.

Neodporúča sa používať produkt zakúpený od iného používateľa z dôvodu nedostatočnej znalosti histórie jeho používania.

Uistite sa, že všetka batožina a ostatné predmety v aute sú riadne zaistené, aby v prípade nehody alebo kolízie nespôsobili ďalšie zranenia.

Neodporúča sa používať výrobok dlhšie ako 5 rokov z dôvodu starnutia materiálov.

Výrobok nepoužívajte bez čalúnenia. Používajte iba originálne čalúnenie.

Keď sa výrobok nepoužíva, musí byť vo vozidle zaistený systémom ukotvenia ISOFIX alebo 3-bodovými bezpečnostnými pásmi. Nezaistený výrobok môže spôsobiť zranenie cestujúcich.

Výrobok by nemal byť vystavený slnku a vysokým teplotám, pretože plastové a kovové časti sa môžu zohriať a spôsobiť popáleniny.

Pred použitím sa uistite, že je produkt správne nainštalovaný.

Počas cestovania si robte prestávky, aby si dieťa oddýchlo.

Uistite sa, že sa vaše dieťa nehrá s prackou bezpečnostného pásu.

Uistite sa, že bezpečnostné pásy sú pevné a priliehajú k telu dieťaťa. Popruhy nemôžu byť poskrúcané.

## ÚDRŽBA

1. Čalúnenie autosedačky je možné prať v ruke vo vode pri teplote nepresahujúcej 30°C s použitím mydla alebo saponátu.
2. Neumývajte čalúnenie v pračke, alebo tiež neodstreďujte mechanicky.
3. Nepoužívajte bieliadlá. Používajte len jemný prací prostriedok, napr. saponát.
4. Pravidelne kontrolujte nastavenie 3-bodových bezpečnostných pásov autosedačky a automobilových pásov.
5. Plastové časti autosedačky je možné čistiť vlhkou handričkou alebo hubkou.
6. Odstráňte tvrdé a ostré predmety s autosedačky pred posadením dieťaťa.
7. Čalúnenie je možné vysávať s koncovkou pre vozidlo. To musí byť vykonané opatrne aby nepoškodil čalúnenie.

## ZÁRUČNÉ PODMIENKY

1. EURO-CART SP. Z O.O. poskytuje na Vami zakúpený produkt záruku 60 mesiacov odo dňa zakúpenia.
2. Reklamácie uplatňujte na mieste, kde ste produkt kúpili.
3. Nevyhnutnou podmienkou reklamácie je predloženie záručného listu, ktorý sa nachádza na konci tohto návodu.
4. Materiálové vady produktu preukázané v záručnej dobe budú odstránené bezplatne v termíne do 14 dní odo dňa odovzdania produktu prostredníctvom predajcu do sídla EURO-CART SP. Z O.O..
5. Opravy vykonáva firma EURO-CART SP. Z O.O. alebo zmluvný servis, o ktorom informuje predajca.
6. Záruka sa nevzťahuje na chyby spôsobené užívateľom alebo vyplývajúce z nesprávneho používania.
7. Záruka sa nevzťahuje na chyby vzniknuté normálnym používaním produktu, také ako: opotrebenie kolies alebo zmena odtieňa čalúnenia vplyvom dlhodobého pôsobenia slnečných lúčov.
8. Záruka sa nevzťahuje na poškodenia vyplývajúce z vykonávania opráv neoprávnenými osobami.
9. Záručná doba sa predlžuje o čas trvania opravy.
10. Spôsob opravy určuje poskytovateľ záruky.
11. Reklamovaný produkt je potrebné odovzdať v čistom stave.
12. Záruka platí na území Európskej únie.
13. Záruka na predaný spotrebný tovar nevylučuje ani neruší práva kupujúceho vyplývajúce z nezrovnalostí medzi tovarom a zmlouvou.

SK

SK

## POLOHA INŠTALÁCIE

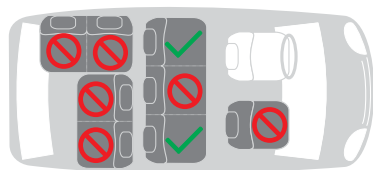

Vhodné miesta na inštaláciu autosedačky v aute zobrazené vľavo:

 Miesta, ktoré nie sú povolené na montáž sedačky

 Bezpečné miesta na montáž sedačky

## PRVKY AUTOSEDAČKY

1. Vodiaci prvok ramenného pásu
2. Vodiaci prvok bedrového pásu
3. Páčka na uvoľnenie konektorov ISOFIX
4. Páčka na reguláciu sklonu operadla
5. Čalúnenie
6. Tlačidlo na reguláciu šírky operadla
7. Regulácia výšky
8. Škrupina operadla
9. Bočné kryty
10. Základňa
11. Tlačidlo uvoľnenia konektora ISOFIX
12. Tlačidlo na uvoľnenie konektora ISOFIX
13. Konektor ISOFIX

SK

## NÁVOD NA OBSLUHU

### REGULÁCIA VÝŠKY OPIERKY HLAVY

Potiahnite páčku na zadnej strane opierky hlavy a nastavte výšku tak, aby ramenný popruh prechádzal cez rameno dieťaťa (nie cez krk) (obr. 1).

### INŠTALÁCIA AUTOSEDAČKY S ISOFIX

Potiahnite dopredu uvoľňovaciu páčku konektora ISOFIX. Konektory sa automaticky vysunú (obr. 2). Prítlačte ich k západkám umiestneným v autosedačke, až kým nebudete počuť charakteristické „cvaknutie“. Na konektore by mala byť viditeľná zelená značka (obr. 3). Potom potiahnite a podržte páku a prítlačte sedačku k operadlu sedadla (obr. 4). **POZOR!** Uistite sa, že autosedačka bola správne namontovaná - potiahnite ju smerom k sebe.

### VKLADANIE DIEŤAĽA DO AUTOSEDAČKY

Po zamontovaní autosedačky pomocou systému ISOFIX a nastavení správnej výšky opierky hlavy posadte do sedačky dieťa a zaistite ho bezpečnostnými pásmi auta. Ramenný pás vedte cez vozidlo umiestnené v hornej časti pod opierkou hlavy. Ramenný popruh by mal ísť po ramene dieťaťa. Následne prevlečte pracku pásu cez vozidlo bedrového pásu a vložte ju do pracku na sedadle (obr. 5). Uistite sa, že bedrový pás leží na stehnách dieťaťa a nie na jeho bruchu.

### DEMONTÁŽ AUTOSEDAČKY

Ak chcete sedačku vybrať z auta, uvoľnite upevňovacie prvky ISOFIX potiahnutím uvoľňovacieho tlačidla v smere šípky. Súčasne stlačte a podržte tlačidlo uvoľňujúce ďalšie zabezpečenie (obr. 6). Potom potiahnite uvoľňovaciu páčku ISOFIX a zasuňte konektory do základne sedadla (obr. 7).

### REGULÁCIA ŠÍRKY OPERADLA

Pre nastavenie potiahnite nastavovacie gombíky na bočných krytoch (obr. 8) a šírku prispôbte podľa veľkosti dieťaťa (obr. 9). Správne namontované kryty by sa mali dotýkať s ramenami dieťaťa.

### REGULÁCIA SKLONU OPERADLA

Ak chcete zmeniť uhol medzi sedadlom a operadlom, potiahnite páčku nastavenia sklonu na prednej strane základne a nastavte operadlo do požadovanej polohy (obr. 10).

SK





## VOR DEM GEBRAUCH DIESER PRODUKTS DIE VORLIEGENDE GEBRAUCHANWEISUNG DURCHLESEN UND ZUM NACHLESEN AUFBEWAHREN.

### ACHTUNG

Das ist ein Verstärktes Kinderrückhaltesystem I-SIZE. Das System wurde gemäß UN/ECE-Regelung 129 zur Verwendung in I-SIZE Sitzposition in Fahrzeugen laut Anweisungen des Fahrzeugherstellers im Fahrzeughandbuch zugelassen.

### WARNUNGEN

Die entsprechende Anpassung des ISOFIX-Befestigungssystems hat einen bestimmenden Einfluss auf die Sicherheit Ihres Kindes.

Lassen Sie Ihr Kind niemals ohne Aufsicht.

Verwenden Sie das Kinderrückhaltesystem niemals auf einem Sitz mit dem Frontalairbag, weil eine Körperverletzung oder den Tod zur Folge haben kann. Diese Warnung gilt nicht für die Seiten-Airbags.

Das Produkt kann ausschließlich auf den nach vorn gerichteten Sitzen eingebaut werden, die mit dem ISOFIX-Befestigungssystem ausgestattet sind.

Das Produkt kann auf den Vorder- und Rücksitzen eingebaut werden. Es wird jedoch die Montage auf den Rücksitzen empfohlen.

Das Produkt wurde gemäß der ECE R 129-Norm zugelassen, ist für Kinder mit einer Körpergröße von 100 bis 150 cm (100-135 cm i-Size Booster Seat, 135-150 cm Specific Vehicle Booster Seat) bestimmt und ist mit dem ISOFIX-Befestigungssystem mit 3-Punkt-Gurt zu verwenden.

Nach einem Unfall kann der Kindersitz infolge unsichtbarer Beschädigungen nicht mehr sicher sein. Es wird empfohlen, den Kindersitz auszutauschen.

**DE** Es wird nicht empfohlen, ein gebrauchtes Produkt zu verwenden, das von einem anderen Nutzer weiterverkauft wird, da die Nutzungsgeschichte nicht bekannt ist.

Stellen Sie sicher, dass das Gepäck und andere Gegenstände im Fahrzeug richtig befestigt sind, damit keine zusätzlichen Verletzungen bei einem Unfall entstehen.

Es wird empfohlen, das Produkt nicht länger als 5 Jahre aus Rücksicht auf die Alterung des Materials zu nutzen.

Nutzen Sie das Produkt nicht ohne die Polsterung. Verwenden Sie nur die Originalpolsterung.

Das nicht genutzte Produkt muss im Fahrzeug mit dem ISOFIX-Befestigungssystem oder 3-Punkt-Gurt befestigt werden. Das nicht richtig befestigte Produkt kann zu Verletzungen der Beifahrer führen.

Das Produkt soll nicht der Sonne und hohen Temperaturen ausgesetzt werden, weil die Elemente aus Kunststoff und Metall erwärmt werden und Verbrennungen verursachen können.

Vor Beginn der Nutzung stellen Sie sicher, dass das Produkt ordnungsgemäß eingebaut wurde.

Während der Fahrt sollen Pausen gemacht werden, damit sich das Kind erholen kann.

Stellen Sie sicher, dass das Kind mit der Sicherheitsschnalle nicht spielt.

Stellen Sie sicher, dass der Sicherheitsgurt entsprechend gestrafft ist und am Körper des Kindes anliegt. Der Sicherheitsgurt darf nicht verdreht sein.

### PFLEGE

1. Die Tapezierung könne Sie in Wasser bis 30°C mit Seife oder einem milden Reinigungsmittel mit der Hand waschen.
2. Die Tapezierung dar nicht in der Waschmaschine gewaschen oder geschleudert werden.
3. Verwenden Sie keine Bleichmitteln. Nur milde Reinigungsmittel verwenden.
4. Überprüfen Sie regelmäßig die Einstellung der 3-Punkt Sicherheitsgurte des Kindersitzes und die der Autosicherheitsgurte.
5. Die Plastikteile des Kindersitzes können Sie mit einem feuchten Tuch oder Schwamm reinigen.
6. Entfernen Sie harte und scharfkantige Gegenstände aus dem Sitz bevor Sie das Kind hineinsetzen.
7. Die Tapezierung kann mit einem Staubsauger mit Polsterdüse gesaugt werden. Dabei sollten Sie vorsichtig vorgehen, um die Tapezierung nicht zu beschädigen.

### GARANTIEBEDINGUNGEN

1. EURO-CART GmbH leistet eine mit dem Erwerbsdatum beginnende Garantie von 60 Monaten für das von Ihnen erworbene Produkt.
2. Reklamationen sollten an den Verkaufsstellen, wo das Produkt erworben worden ist, gemeldet werden.
3. Der Reklamationsanspruch wird nur unter der notwendigen Voraussetzung berücksichtigt, daß der sich am Schluss dieser Gebrauchsanweisung befindende Garantieschein vorgelegt wird.
4. Die während der Garantiezeit entdeckten physischen Produktmängel werden innerhalb von vierzehn Tagen ab dem Lieferdatum des Produkts in dem Firmensitz von EUROCART GmbH, vermittelt durch den Verkäufer, kostenlos behebt.
5. Reparaturen werden von dem Unternehmen EURO-CART GmbH oder einer Dienstleistungseinheit, über die der Verkäufer informiert, vorgenommen.
6. Die Garantie umfasst keine durch das Verschulden des Benutzers sowie aufgrund nicht befolgter Anweisungen der Gebrauchsanweisung entstandenen Schäden.
7. Die Garantie umfasst keine sich aus dem natürlichem Produktverschleiss ergebenden Schäden, wie z.B. durch Reibung abgenutzte Räder, aufgrund langandauernder Sonnenbestrahlung entstandene Veränderung des Farbtons der Polsterung.
8. Die Garantie umfasst keine infolge von Reparaturen, die von unbefugten Personen durchgeführt worden sind, entstandenen Schäden.
9. Garantiefrist wird um die Reparaturzeit verlängert.
10. Reparaturweise wird vom Garantieerteiler bestimmt.
11. Das der Reklamation unterliegende Produkt sollte im sauberen Zustand zurückgegeben werden.



**DE**

12. Die Garantie gilt im gesamten EU-Gebiet.
13. Die Garantie für verkaufte Verbrauchsware schliesst weder aus noch stellt die sich aus der Nichtübereinstimmung der Ware mit dem Vertrag ergebenden Befugnisse des Käufers ein.

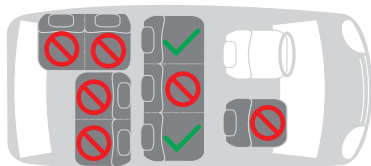
## INSTALLATION STELLUNG



Entsprechend zur Installation des Kindersitzes im Auto sind Plätze, die links geseigt sind:

-  Verbotene Plätze zur Installation des Kindersitzes
-  Sichere Plätze zur Installation des Kindersitzes

## ELEMENTE DES KINDERSITZES

1. Führung des Schultergurts
2. Führung des Hüftgurts
3. Hebel zum Ausschieben der ISOFIX-Verbinder
4. Einstellhebel der Neigung des Kindersitzes
5. Polsterung
6. Drückknopf für die Einstellung der Breite der Rückenlehne
7. Höheneinstellung
8. Rückenlehnen-Schale
9. Seitenschutz
10. Basis
11. Drückknopf für Lösen des ISOFIX-Verbinders
12. Drückknopf für Lösen der zusätzlichen Blockade des ISOFIX-Verbinders
13. ISOFIX-Verbinder

## BEDIENUNGSANLEITUNG

### HÖHENEINSTELLUNG DER KOPFSTÜTZE

Ziehen Sie den Hebel im hinteren Teil der Kopfstütze und stellen Sie die Höhe so ein, dass der Schultergurt am Schulter des Kindes (nicht am Hals) anliegt (Abb. 1)

### MONTAGE DES KINDERSITZES MIT ISOFIX

Ziehen Sie den Hebel zum Lösen des ISOFIX-Verbinders nach vorne. Die Verbinder fahren automatisch aus (Abb. 2) Drücken Sie die Verbinder an die Halterungen am Fahrzeugsitz an, bis ein „Klick“ gehört wird. Am Verbinder soll eine grüne Markierung erscheinen (Abb.3). Anschließend ziehen Sie und halten Sie den Hebel fest und gleichzeitig drücken Sie den Kindersitz an die Sitzlehne (Abb. 4) ACHTUNG! Stellen Sie sicher, dass der Kindersitz korrekt montiert wurde, indem Sie ihn zu sich ziehen versuchen.

### RICHTIGES ANSCHNALLE DES KINDES IM KINDERSITZ

Nach Befestigung des Kindersitzes mit dem ISOFIX-Befestigungssystem und Einstellung der richtigen Höhe der Kopfstütze setzen Sie Ihr Kind in den Kindersitz und schnallen Sie den Sicherheitsgurt an. Führen Sie den Schultergurt durch die Führung im oberen Teil der Kopfstütze. Der Schultergurt soll am Schulter des Kindes anliegen. Die Gurtschnalle führen Sie durch die Führung des Hüftgurts und verbinden Sie diese mit der Hauptschnalle (Abb. 5) Stellen Sie sicher, dass der Hüftgurt an den Oberschenkeln des Kindes und nicht an seinem Bauch anliegt.

### DEMONTAGE DES KINDERSITZES

Um den Kindersitz im Fahrzeug zu demontieren, lösen Sie die ISOFIX-Verbinder, indem Sie die Lösetaste gemäß der Pfeilrichtung schieben. Drücken Sie und halten Sie die Lösetaste für die zusätzliche Blockade fest (Abb. 6). Ziehen Sie den ISOFIX-Lösehebel und schieben Sie die Verbinder in die Basis des Kindersitzes (Abb. 7).

### EINSTELLUNG DER BREITE DER RÜCKENLEHNE

Um die Rückenlehne einzustellen, ziehen Sie die Druckknöpfe am Seitenschutz (Abb. 8) und passen Sie die Breite an die Körpergröße des Kindes an (Abb. 9). Der richtig eingestellte Seitenschutz soll an den Schultern des Kindes anliegen.

### EINSTELLUNG DER NEIGUNG DER RÜCKENLEHNE

Um den Neigungswinkel zwischen der Sitzfläche und der Rückenlehne zu ändern, ziehen Sie den Einstellhebel der Neigung des Kindersitzes im vorderen Teil der Basis und stellen Sie die Rückenlehne entsprechend ein (Abb. 10)



## A HASZNÁLAT MEGKEZDÉSE ELŐTT KÉRJÜK OLVASSA EL AZ ALÁBBI ÚTMUTATÓT ÉS AZT KÉSŐBBI FELHASZNÁLÁS CÉLJÁBÓL MEGŐRIZNI.

### FIGYELEM

Ez egy I-SIZE típusú megerősített gyermekbiztonsági rendszer A 129. számú ENSZ szabványnak megfelelően hagyták jóvá, I-SIZE ülő helyzetben történő használatra járművekben, a jármű gyártója által, a jármű használati útmutatójában meghatározottak szerint.

### FIGYELMEZTETÉSEK

Az ISOFIX tartók helyes illeszkedése kritikus fontosságú gyermeke biztonsága szempontjából.

Soha ne hagyja felügyelet nélkül gyermekét.

Ne használja ezt a gyermekülést első légszákkal felszerelt autósülésen, mert az sérülést vagy halált okozhat. A figyelmeztetés nem vonatkozik az oldallégszákokra.

Ez a termék csak ISOFIX rögzítési rendszerrel felszerelt, menetiránynak megfelelő üléseken használható.

Ez a termék felszerelhető az autó első és hátsó üléseire, de ajánlott a hátsó ülésekre szerelni.

Az R129/03 európai biztonsági szabványnak megfelelően jóváhagyott termék 100 és 150 cm közötti gyermekek számára alkalmas (100-135 cm i-Size Booster Seat, 135-150 cm Specific Vehicle Booster Seat), és ISOFIX rögzítőrendszer segítségével kell felszerelni, az autó 3 pontos biztonsági övével csatlakoztatva.

Baleset vagy ütközés után előfordulhat, hogy az ülés nem biztonságos a láthatatlan sérülések miatt, ezért javasolt a cseréje.

Más felhasználótól vásárolt termék használata a használati előzmények ismereténél hiánya miatt nem javasolt.

Ügyeljen arra, hogy az autóban lévő összes csomag és egyéb tárgy megfelelően rögzítve legyen, hogy baleset vagy ütközés esetén ne okozzanak további sérüléseket.

A termék használata 5 évnél tovább nem javasolt az anyagok elöregedése miatt.

Ne használja a terméket kárpit nélkül. Csak eredeti kárpit használható.

Használaton kívül a terméket ISOFIX rögzítési rendszerrel vagy 3 pontos biztonsági övekkel kell rögzíteni a járműben. A nem rögzített termék sérülést okozhat az utasokban.

A terméket ne tegye ki napfénynek és magas hőmérsékletnek, mivel a műanyag és fém alkatrészek felforrósodhatnak és égési sérüléseket okozhatnak.

Használat előtt győződjön meg arról, hogy a terméket megfelelően rögzítette.

Utazás közben tartson szüneteket, hogy gyermeke pihenhessen.

Ügyeljen arra, hogy gyermeke ne játsszon a biztonsági öv csatjával.

Győződjön meg arról, hogy a biztonsági övek feszesek és illeszkednek a gyermek testéhez. A hevederek nem lehetnek megcsavarodva.

### KARBANTARTÁS

1. A gyerekülés kárpitja kézzel mosható 30°C-ot nem meghaladó hőmérsékleten szappan vagy finom detergens segítségével.
2. A kárpitot nem szabad gépben mosni ill. mechanikailag centrifugálni.
3. Nem szabad fehérítőt használni. Csak finom detergenset szabad használni.
4. A gyerekülés 3 pontos biztonsági öveinek és az autós biztonsági övek beállítását rendszeresen kell ellenőrizni.
5. A gyerekülés műanyag részei nedves törülőruhával vagy szivaccsal tisztíthatók.
6. Mielőtt leültetné a gyereket, az ülésből távolítsa el a kemény és éles tárgyakat.
7. A kárpitot az autós szívócső feltétlenül felszerelt porszívóval lehet porszívózni. Ezt óvatosan kell végezni úgy, hogy a kárpit ne sérüljön meg.

### GARANCIÁLIS FELTÉTELEK

1. EURO-CART SP. Z O.O. az Önök által megvásárolt termékre a vásárlás dátumától számított 60 hónapra garanciát vállal.
2. A reklamációkat azon az eladási ponton kell benyújtani, ahol a terméket megvásárolták.
3. A reklamáció elbírálásának az elengedhetetlen feltétele a garanciális kártya bemutatása, amely az alábbi útmutató hátulján található.
4. A termék garanciális idő alatt bemutatott fizikai hibáinak eltávolítása díjmentesen történik, a terméknek az eladó közvetítésével az EURO-CART SP. Z O.O. székhelyébe történő eljuttatásától számított 14 napon belül.
5. A javításokat az EURO-CART SP. Z O.O. vállalat, vagy egy másik szolgálati egység végzi, amelyről az eladó értesít.
6. A garancia nem vonatkozik a felhasználó hi bájából, vagy a használati útmutató be nem tartásából származó sérülésekre.
7. A garancia nem vonatkozik a termék természetes elhasználódásából származó hibákra, mint: kerekek kopása, vagy a hosszantartó napsugárzás okozta kárpit színárnyalatának a megváltozása.
8. A garancia nem vonatkozik a jogosulatlan személyek által végrehajtott javítások okozta sérülésekre.
9. A garanciális idő a javítás esetén a javítás idejével meghosszabbodik.
10. A javítás módját a garanciát vállaló állapítja meg.
11. A reklamált terméket tiszta állapotban kell átadni.
12. A garancia az Európai Unió területére vonatkozik.
13. Az értékesített fogyasztási cikk garanciája nem zárja ki, és nem függeszti fel a vásárló jogait, ha az árú nem felel meg a szerződésben foglaltaknak.

## RÖGZÍTÉSI POZÍCIÓ

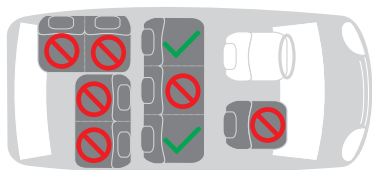

Az autóülés autóba történő beszereléséhez megfelelő helyek a bal oldalon láthatók:

 Az ülés felszerelésére nem engedélyezett helyek

 Az ülés biztonságos felszerelésére alkalmas helyek

## AZ ÜLÉS ELEMEI

1. Vállöv-vezető
2. Derékszíj-vezető
3. ISOFIX csatlakozók hosszabbító karja
4. A háttámla dőlésszögét beállító kar
5. Kárpit
6. Háttámla szélesség állító gomb
7. Magasságállítás
8. Támasztó váz
9. Oldalsó támlák
10. Bázis
11. ISOFIX csatlakozó kioldó gomb
12. Gomb az ISOFIX csatlakozó kiegészítő reteszének kioldásához
13. ISOFIX csatlakozó

## HASZNÁLATI UTASÍTÁS

### FEJTÁMLA MAGASSÁG BEÁLLÍTÁS

Húzza meg a fejtámla hátulján lévő kart, és állítsa be a magasságot úgy, hogy a vállpánt a gyermek vállán fusson (ne a nyakán) (1. ábra).

### AZ ÜLÉS BESZERELÉSE ISOFIXSZAL

Húzza előre az ISOFIX csatlakozó kioldó karját. A csatlakozók automatikusan kipattannak (2. ábra). Nyomja őket az autósülésben található reteszekhez, amíg a jellegzetes "kattanást" nem érzékeli. A csatlakozón egy zöld jelzésnek kell látszódnia (3. ábra). Ezután húzza meg és tartsa lenyomva a kart, majd nyomja az ülést az ülés háttámlájához (4. ábra). FIGYELEM! Az ülést maga felé húzva győződjön meg arról, hogy megfelelően van-e rögzítve.

### A GYERMEK ÜLÉSBE HELYEZÉSE

Az ülés ISOFIX rendszerrel történő rögzítése és a fejtámla megfelelő magasságának beállítása után ültesse be a gyermeket az ülésbe és rögzítse az autó biztonsági öveivel. Vezesse át a vállövet a felső részen, a fejtámla alatt található vezetőn keresztül. A vállpántnak át kell mennie a gyermek vállán. Ezután helyezze át az övek csatját a derékön vezetőjén, és illessze be az ülés csatjába (5. ábra). Ügyeljen arra, hogy a biztonsági öv a gyermek combjain fusson át, ne pedig a hasán.

### AZ ÜLÉS KISZERELÉSE

Az ülés autóból való eltávolításához oldja ki az ISOFIX rögzítőket úgy, hogy a kioldó gombot a nyíl irányába húzza. Ezzel egyidejűleg nyomja meg és tartsa lenyomva a kiegészítő zárkioldó gombot (6. ábra). Ezután húzza meg az ISOFIX kioldókart, és csúsztassa be a csatlakozókat az ülés bázisába (7. ábra).

### HÁTÁMLA SZÉLESSÉG BEÁLLÍTÁSA

A beállításhoz húzza meg az oldalsó támlákon lévő beállító gombokat (8. ábra). és állítsa be a szélességet a gyermek méretéhez igazítva (9. ábra). A megfelelően elhelyezett támláknak érintkezniük kell a gyermek vállával.

### HÁTÁMLA DÖNTÉSÉNEK BEÁLLÍTÁSA

Az ülés és a háttámla közötti szög megváltoztatásához húzza meg a bázis elülső részén található dőlésszög-állító kart, és állítsa a háttámlát a kívánt helyzetbe (10. ábra).



## CITIȚI ACESTE INSTRUCȚIUNI ÎNAINTE DE UTILIZARE ȘI PĂSTRAȚI-LE PENTRU DOCUMENTARE ULTERIOARA.

### NOTĂ

Acesta este Sistemul de Securizare Întărit pentru Copil I-SIZE. A fost aprobat conform standardului ONU nr. 129 pentru utilizare în poziție așezată I-SIZE în vehicule, așa cum este specificat de producătorul vehiculului în manualul de utilizare al vehiculului.

### AVERTIZĂRI

Potrivirea corectă a suporturilor ISOFIX este esențială pentru siguranța copilului dumneavoastră.

Nu lăsați niciodată copilul nesupravegheat.

Nu utilizați acest sistem de securizare copil pe un scaun auto echipat cu airbag frontal, deoarece acest lucru poate duce la rănire sau deces. Avertizarea nu se aplică airbag-urilor laterale.

Acest produs poate fi utilizat numai pe scaune montate cu cu fața în direcția de circulație și echipate cu sistem de ancorare ISOFIX.

Acest produs poate fi montat pe scaunele din față și din spate ale mașinii, dar se recomandă ca montarea acestora să aibă loc pe locurile din spate.

Omologat în conformitate cu standardul european de siguranță R129/03, acest produs este potrivit pentru copiii cu înălțimea cuprinsă între 100 și 150 cm (100-135 cm i-Size Booster Seat, 135-150 cm Specific Vehicle Booster Seat) și trebuie montat cu ajutorul sistemelor de fixare ISOFIX în combinație cu centurile de siguranță auto în 3 puncte.

După un accident sau o coliziune, scaunul poate să nu fie în siguranță din cauza deteriorărilor invizibile, așa că se recomandă ca acesta să fie înlocuit.

Nu se recomandă utilizarea unui produs achiziționat de la alt utilizator din cauza necunoașterii istoricului de utilizare a acestuia.

Asigurați-vă că toate bagajele și alte obiecte din mașină sunt bine asigurate, astfel încât să nu provoace răniri suplimentare în cazul unui accident sau coliziuni.

Nu se recomandă utilizarea produsului mai mult de 5 ani din cauza îmbătrânirii materialelor.

Nu utilizați produsul fără tapițerie. Trebuie folosită numai tapițeria originală.

Atunci când nu este utilizat, produsul trebuie să fie fixat în vehicul cu sistemul de ancorare ISOFIX sau centurile de siguranță în 3 puncte. Un produs nesecurizat poate cauza rănirea pasagerilor.

Produsul nu trebuie expus la soare și la temperaturi ridicate, deoarece piesele din plastic și metal se pot încălzi și pot provoca arsuri.

Asigurați-vă că produsul este montat corect înainte de utilizare.

Luați pauze în timpul călătoriei, pentru ca copilul să se odihnească.

Asigurați-vă că copilul dumneavoastră nu se joacă cu catarama centurii de siguranță.

Asigurați-vă că centurile de siguranță sunt strânse și bine fixate pe corpul copilului. Centurile nu trebuie să fie răsucite.

### ÎNTREȚINEREA

1. Husa scaunului auto poate fi spălată manual în apă la o temperatură care nu depășește 30°C folosind în acest scop săpun sau detergenți ușori.
2. Nu curățați husa în mașina de spălat, nu folosiți centrifuga automată.
3. Nu folosiți înălbitori. Folosiți numai detergenți ușori.
4. Verificați în mod regulat ajustările centurilor de siguranță în 3 puncte ale scaunului auto și centurile autovehiculului.
5. Piesele din plastic ale scaunului auto pot fi curățate cu o cârpă umedă sau burete.
6. Scoateți obiectele dure și ascuțite din scaunul auto înainte de situarea copilului în acesta.
7. Husa poate fi curățată cu aspiratorul cu vârf auto. Acest lucru trebuie efectuat cu grijă pentru a evita deteriorarea husei.

### CONDIȚII DE GARANȚIE

1. Pentru produsul achiziționat EURO-CART SP. Z O.O. oferă termen de garanție pentru o perioadă de 60 luni de la data cumpărării acestuia.
2. Reclamațiile se depun în unitatea comercială, unde a fost procurat produsul.
3. Condiția obligatorie pentru depunerea reclamației este prezentarea fișei de garanție, care se află la sfârșitul acestei instrucțiuni.
4. Defecțiunile fizice constatate în perioada de garanție vor fi înlăturate gratuit prin intermediul vânzătorului într-o perioadă de 14 zile de la data recepționării acestuia la sediul firmei EUROCART SP. Z O.O..
5. Service-ul este asigurat de către firma EUROCART SP. Z O.O. ori altă unitate specializată, despre care fapt veți fi informat de vânzător.
6. Nu sunt cuprinse de garanție defecțiunile cauzate de folosința necorespunzătoare ori nerespectarea instrucțiunilor din manualul de utilizare.
7. Nu sunt cuprinse de garanție efectele rezultate în urma folosirii curente, precum uzura roților ori decolorarea elementelor de tapițerie cauzată de expunerea prelungită la acțiunea soarelui.
8. Nu sunt cuprinse de garanție defecțiunile cauzate în urma intervențiilor persoanelor neautorizate pentru aceste scopuri.
9. Perioada de garanție se prelungește cu termenii efectuării lucrărilor de service.
10. Tipul și modul în care va fi efectuat serviciul se stabilește de către garant.
11. Produsele reclamate vor fi predate/depuse în stare curată.
12. Garanția se răsfrânge asupra întreg teritoriului Uniunii Europene.
13. Garanția pentru produsul de consumpție vândut nu exclude și nici nu suspendă drepturile cumpărătorului care rezultă din neconformitatea acestuia cu prezentul contract

## POZIȚIA DE INSTALARE



Locuri potrivite pentru instalarea scaunului auto în mașina prezentată în stânga:

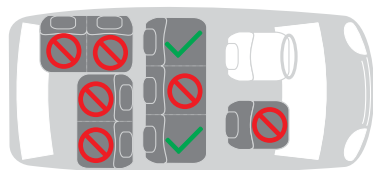

 Locuri interzise pentru instalarea scaunului

 Locuri sigure pentru instalarea scaunului

## ELEMENTELE SCAUNULUI AUTO

1. Ghidaj centură de umăr
2. Ghidaj centură talie
3. Pârghie extensie conectori ISOFIX
4. Maneta de reglare a înclinării spătarului
5. Tapițerie
6. Buton de reglare a lățimii spătarului
7. Ajustarea înălțimii
8. Carcasa spătarului
9. Protectoare laterale
10. Baza
11. Buton de eliberare a conectorului ISOFIX
12. Buton pentru eliberarea blocadei suplimentare a conectorului ISOFIX
13. Conector ISOFIX

## MANUAL DE UTILIZARE

### REGLAREA ÎNĂLȚIMII TETIEREI

Trageți de maneta de pe spatele tetierei și reglați înălțimea astfel încât centura de umăr să treacă peste umărul copilului (nu peste gât) (fig. 1).

### INSTALAREA SCAUNULUI AUTO CU ISOFIX

Trageți înspre partea din față pârghia de eliberare a conectorului ISOFIX. Conectorii vor ieși automat (fig. 2). Apăsăți-i pe elementele de fixare amplasate în scaunul auto până când auziți „clic-ul” caracteristic. Pe conector ar trebui să fie vizibil marcajul verde (fig. 3). Apoi trageți și mențineți apăsată maneta și apăsați scaunul spre spătarul șezutului (fig. 4). ATENȚIE! Asigurați-vă că scaunul este montat corect trăgându-l spre dvs.

### PUNEREA COPILULUI ÎN SCAUNUL AUTO

După fixarea scaunului auto cu ajutorul sistemului ISOFIX și setarea corectă a înălțimii tetierei, puneți copilul în scaun și fixați-l cu centurile de siguranță ale mașinii. Ghidați centura de umăr prin ghidajul situat în partea superioară sub tetieră. Centura de umăr trebuie să treacă peste umărul copilului. Apoi treceți catarama centurii prin ghidajul centurii de talie și introduceți-o în catarama scaunului (fig. 5). Asigurați-vă că centura de șolduri trece peste coapsele copilului și nu se fală la înălțimea burții.

### DEMONTAREA SCAUNULUI AUTO

Pentru a scoate scaunul din mașină, eliberați elementele de fixare ISOFIX trăgând butonul de eliberare în direcția săgeții. În același timp, apăsați și mențineți apăsat butonul de deblocare suplimentar (fig. 6). Apoi trageți de pârghia de deblocare ISOFIX și glisați conectorii în baza scaunului auto (fig. 7).

### REGLAREA LĂȚIMII SPĂTARULUI

Pentru reglare, trageți butoanele de reglare de pe protectoarele laterale (fig. 8) și reglați lățimea la dimensiunea copilului (fig. 9). Poziționate corect, protectoarele trebuie să fie în contact cu umerii copilului.

### REGLAREA ÎNCLINĂRII SPĂTARULUI

Pentru a schimba unghiul dintre scaun și spătar, trageți de pârghia de reglare a înclinării din partea din față a bazei și reglați spătarul în poziția dorită (fig. 10).



## AVANT DE COMMENCER A UTILISER LE PRODUIT, LISEZ SON MODE D'EMPLOI ET CONSERVEZ-LE.

### ATTENTION

Nous vous présentons un Système renforcé de retenue pour enfant I-SIZE. Il a été approuvé selon la norme UN No 129 pour une utilisation en position assise I-SIZE dans les véhicules, conformément aux spécifications du constructeur du véhicule indiquées dans le manuel d'utilisation du véhicule.

### AVERTISSEMENTS

Le bon ajustement des fixations ISOFIX est essentiel pour la sécurité de votre enfant.

Ne laissez jamais votre enfant sans surveillance.

N'utilisez pas ce système de retenue pour enfant sur un siège auto équipé d'un airbag frontal, car cela pourrait entraîner des blessures ou la mort. L'avertissement ne s'applique pas aux airbags latéraux.

Le produit ne peut être utilisé que sur des sièges orientés vers l'avant, équipés du système de fixation ISOFIX.

Le produit peut être installé sur les sièges avant et arrière de la voiture, mais il est recommandé de l'installer sur les sièges arrière.

Homologué conformément à la norme de sécurité européenne R129/03, ce produit convient aux enfants mesurant entre 100 et 150 cm (100-135 cm - Size Booster Seat, 135-150 cm Specific Vehicle Booster Seat) et doit être installé avec le système de fixation ISOFIX en combinaison avec les ceintures de sécurité à 3 points de la voiture.

Après un accident ou une collision, le siège peut ne pas être sûr en raison de dommages invisibles, il est donc recommandé de le remplacer.

Il est déconseillé d'utiliser un produit acheté auprès d'un autre utilisateur en raison de la méconnaissance de son historique d'utilisation.

Assurez-vous que tous les bagages et autres objets dans la voiture sont correctement fixés afin qu'ils ne causent pas de blessures supplémentaires en cas d'accident ou de collision.

Il est déconseillé d'utiliser le produit pendant plus de 5 ans en raison du vieillissement des matériaux.

Ne pas utiliser le produit sans rembourrage. Seul le rembourrage d'origine doit être utilisé.

Lorsqu'il n'est pas utilisé, le produit doit être fixé dans le véhicule avec le système de fixation ISOFIX ou les ceintures de sécurité à 3 points. Un produit non sécurisé peut blesser les passagers.

Le produit ne doit pas être exposé au soleil et à des températures élevées, car les pièces en plastique et en métal peuvent devenir chaudes et provoquer des brûlures.

Assurez-vous que le produit est correctement installé avant utilisation.

Faites des pauses pendant le voyage pour que votre enfant puisse se reposer.

Assurez-vous que votre enfant ne joue pas avec la boucle de la ceinture de sécurité.

Assurez-vous que les ceintures de sécurité sont serrées et bien ajustées contre le corps de l'enfant. Les ceintures ne doivent pas être tordues.

### ENTRETIEN

1. On peut laver à la main les revêtements en tissu du siège-enfant dans de l'eau à une température ne dépassant pas 30°C, en utilisant du savon ou un détergent doux.
2. Ne pas laver les revêtements en tissu au lave-linge ni les essorer à la machine.
3. Ne pas utiliser de détachant. On ne peut utiliser que des détergents doux.
4. Vérifier régulièrement la position du harnais de sécurité 5 points du siège-bébé et des ceintures de sécurité auto.
5. Les parties plastiques du siège-bébé peuvent être nettoyées au chiffon ou à l'éponge humide.
6. Enlever tout objet dur ou pointu avant d'installer l'enfant sur le siège.
7. On peut nettoyer les revêtements en tissu avec un aspirateur avec l'embout pour voiture. Nettoyer doucement pour ne pas abîmer le tissu.

### CONDITIONS DE LA GARANTIE

1. L'EURO-CART SP. Z O.O. accorde une garantie pour l'article que vous avez acheté pour une période de 60 mois à compter de la date d'achat.
2. Les réclamations doivent être faites dans le point de vente dans lequel l'article a été acheté.
3. La condition nécessaire pour que la réclamation puisse être examinée est la présentation de la carte de garantie correctement remplie, se trouvant à la fin de cette notice d'utilisation, accompagné d'une preuve d'achat.
4. Les défauts physiques du produit révélatés durant la période de validité de la garantie seront supprimés gratuitement dans un délai de 14 jours à compter de la date de livraison de l'article par l'intermédiaire du vendeur au siège de l'EURO-CART SP. Z O.O..
5. Les réparations sont assurées par la société EURO-CART SP. Z O.O. ou par un fournisseur de services indiqué par le vendeur.
6. La garantie ne couvre pas:
  - les endommagements causés par l'utilisateur,
  - les endommagements dus à une nonapplication des recommandations, des avertissements et des contraintes indiqués dans le mode d'emploi et sur les éléments de la poussette.
  - les éléments d'exploitation qui s'usent naturellement au cours d'utilisation, tels que: les pneus, les chambres à air, les bandes de roulement, les matériaux utilisés sur les poignées, la structure et la couleur des tissus et des matières exposés au frottement, les manchons dans les roues, les axes, les impressions,
  - les endommagements dus à un nonrespect des conditions d'entretien, p.ex. à la corrosion, à la modification de la couleur des tissus ou des éléments plastiques suite à une exposition prolongée aux rayons du soleil, l'endommagement des éléments plastiques ou en tissus suite à une exposition prolongée aux rayons du soleil ou à des températures trop élevées, le jeu, les bruits tel que le grincement,

- l'endommagement des mécanismes dû aux saletés,
  - les endommagements dus aux réparations effectuées par des personnes non habilitées,
  - les endommagements dus à un pliage inapproprié de la poussette dans le cadre de l'envoi du colis (en cas de livraison à domicile).
7. La période de validité de la garantie est prolongée de la durée de la réparation par le service EURO-CART SP. Z O.O..
  8. Le procédé de réparation est défini par le garant.
  9. Le produit réclamé doit être transmis propre.
  10. La garantie est valable sur le territoire de l'Union Européenne.
  11. La garantie de la marchandise n'exclue ni ne suspend les droits de l'acheteur résultant de la non-conformité de la marchandise avec le contrat.

## POSITION DE L'INSTALLATION

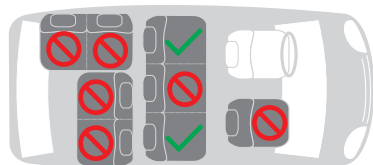

Les emplacements appropriés pour installer le siège auto dans la voiture sont indiqués à gauche :

 Endroits interdits pour installer le siège

 Endroits sûrs pour installer le siège

## ÉLÉMENTS DU SIÈGE

1. Guidage de ceinture épaulière
2. Guidage de ceinture hanche
3. Levier d'extension des connecteurs ISOFIX
4. Levier de réglage de l'inclinaison du dossier
5. Rembourrage
6. Bouton de réglage de la largeur du dossier
7. Réglage de la hauteur
8. Coque de dossier
9. Capots latéraux
10. Base

11. Bouton de déverrouillage du connecteur ISOFIX
12. Bouton de déverrouillage du verrou supplémentaire du connecteur ISOFIX
13. Connecteur ISOFIX

## MANUEL D'UTILISATION

### RÉGLAGE DE LA HAUTEUR DE L'APPUÎ-TÊTE

Tirez le levier situé à l'arrière de l'appui-tête et réglez la hauteur de manière à ce que la ceinture épaulière passe par-dessus l'épaule de l'enfant (et non par-dessus le cou) (fig. 1).

### INSTALLATION DU SIÈGE AVEC ISOFIX

Tirez le levier de déverrouillage des connecteurs ISOFIX vers l'avant. Les connecteurs sortiront automatiquement (fig. 2). Appuyez-les contre les loquets situés dans le siège auto jusqu'à un « clic » caractéristique. Une marque verte doit être visible sur le connecteur (fig. 3). Ensuite, tirez et maintenez le levier et appuyez le siège contre le dossier du siège de voiture (fig. 4). ATTENTION! Assurez-vous que le siège est correctement installé en le tirant vers vous.

### MISE EN PLACE DE L'ENFANT DANS LE SIÈGE

Après avoir installé le siège avec le système ISOFIX et réglé la bonne hauteur de l'appui-tête, installez l'enfant dans le siège et fixez-le avec les ceintures de sécurité de la voiture. Guidez la ceinture épaulière à travers le guidage situé dans la partie supérieure sous l'appui-tête. La ceinture épaulière doit passer par-dessus l'épaule de l'enfant. Passez ensuite la boucle de la ceinture dans le guidage de la ceinture hanche et insérez-la dans la boucle du siège de voiture (fig. 5). Assurez-vous que la ceinture hanche passe au niveau des cuisses de l'enfant et non au niveau du ventre.

### DÉMONTAGE DU SIÈGE

Pour démonter le siège de la voiture, débloquez les fixations ISOFIX en tirant le bouton de déverrouillage dans le sens de la flèche. En même temps, maintenez enfoncé le bouton de déverrouillage supplémentaire (fig. 6). Tirez ensuite le levier de déverrouillage ISOFIX et insérez les connecteurs dans la base du siège (fig. 7).

### RÉGLAGE DE LA LARGEUR DU DOSSIER

Pour régler le dossier, tirez les boutons de réglage situés sur les capots latéraux (fig. 8) et ajustez la largeur à la taille de l'enfant (fig. 9). Correctement positionnés, les capots doivent être en contact avec les épaules de l'enfant.

### RÉGLAGE DE L'INCLINAISON DU DOSSIER

Pour changer l'angle entre le siège et le dossier, tirez le levier de réglage de l'inclinaison situé à l'avant de la base et réglez le dossier à la position désirée (fig. 10).





**POR FAVOR, LEAN DETENIDAMENTE ESTE MANUAL,  
USEN EL PRODUCTO SEGÚN LAS INDICACIONES Y  
GUARDEN EL DOCUMENTO PARA FUTURAS CONSULTAS.**

### ATENCIÓN

Este es el Sistema de Retención Infantil Reforzado I-SIZE. I-SIZE ha sido homologado según la norma UN No. 129 para su uso en vehículos en la postura sentada, de acuerdo con las especificaciones del manual de instrucciones del fabricante del vehículo.

### ADVERTENCIA

El ajuste correcto de los anclajes ISOFIX es de vital importancia para la seguridad de su hijo.

Nunca deje a su hijo desatendido en el automóvil.

No utilice el sistema de retención infantil en un asiento equipado con airbags frontales, ya que esto puede provocar el riesgo de lesiones o muerte. Esta advertencia no se aplica a los airbags laterales.

El producto sólo debe utilizarse en asientos orientados en la dirección de la marcha y equipados con sistemas de anclaje ISOFIX.

El producto puede instalarse en el asiento trasero o delantero del coche, pero se recomienda su instalación en el asiento trasero.

El producto ha sido homologado según la norma de seguridad europea R129/03, es adecuado para niños de 100 a 150 cm (100-135 cm i-Size Booster Seat, 135-150 cm Specific Vehicle Booster Seat) de estatura y debe instalarse con el sistema de anclaje ISOFIX en combinación con el cinturón de seguridad de 3 puntos del vehículo.

Después de un accidente o colisión, es posible que la silla deje de estar segura debido a daños invisibles, por lo que se recomienda su sustitución.

No se recomienda utilizar productos de segunda mano por desconocer el historial del uso del asiento.

Asegúrese de que todo el equipaje y otros objetos presentes en el vehículo estén debidamente asegurados para evitar lesiones adicionales en caso de accidente.

No se recomienda utilizar el producto por más de 5 años debido al desgaste de los materiales.

No utilice el producto sin la funda. Sólo utilice la funda original.

Incluso cuando no esté en uso, el producto debe estar asegurado en el coche con el sistema de anclaje ISOFIX o con el cinturón de seguridad de 3 puntos. Un producto sin asegurar puede causar lesiones a los pasajeros.

Evite exponer el producto al sol o a altas temperaturas; los componentes de plástico o metal pueden calentarse y provocar quemaduras.

Antes de utilizarlo, asegúrese de que el producto se ha instalado correctamente.

Tome descansos durante el viaje para que su hijo pueda relajarse.

Asegúrese de que su hijo no juegue con la hebilla del cinturón de seguridad.

Asegúrese de que el cinturón de seguridad está bien apretado y ajustado al cuerpo del niño. El cinturón no debe estar torcido.

### CONSERVACIÓN

1. La tapicería se puede lavar a mano en agua con una temperatura que no sobrepase 30°C, usando el jabón o un detergente suave.
2. No se permite lavar la tapicería en lavadora y tampoco centrifugar mecánicamente.
3. No se permite usar lejía. Se puede usar solamente unos detergentes suaves.
4. Debe comprobar regularmente el ajuste de los cinturones de seguridad de 5 puntos de sillita y los del coche.
5. Las piezas de plástico se puede limpiar con un trapo húmedo o con esponja.
6. Debe quitar los objetos duros y afilados de sillita antes de montar el niño.
7. La tapicería puede aspirar con una aspiradora normal pero con pieza para los coches. Debe hacerlo muy suavemente para no dañarla.

### CONDICIONES DE GARANTÍA

1. EURO-CART SP. Z O.O. (sociedad limitada) ofrece garantía por la compra del producto para un período de 60 meses desde la fecha de compra.
2. Las reclamaciones se pueden presentar en los puntos de venta donde ha sido adquirido el producto.
3. Para que una reclamación pueda ser tratada, el cliente debe presentar la ficha de garantía correctamente rellena que se encuentra al final de estas instrucciones, junto con el ticket o factura de compra.
4. Los daños físicos del producto, demostrados en el período de garantía, se eliminarán en un plazo de 14 días desde la fecha de entrega del producto, mediante el vendedor, a la sede de EURO-CART SP. Z O.O..
5. Las reparaciones las realiza EURO-CART SP. Z O.O., o el servicio de reparaciones indicado por el vendedor.
6. La garantía no incluye:
  - Daños causados por el usuario.
  - Daños causados por un mal uso e incumplimiento de recomendaciones, advertencias y limitaciones indicadas en las instrucciones y en los elementos del producto.
  - Elementos que se desgastan de forma natural al explotar el producto, como neumáticos, cámaras de aire, banda de rodadura de las ruedas, materiales usados en los asos, estructura y color de tapicería y elementos de plástico expuestos a rozamiento, casquillos en las ruedas, elementos impresos y estampados.
  - Daños debidos al incumplimiento de las condiciones de conservación, como corrosión, cambio de color de tapicería o elementos de plástico debido a una larga exposición a los rayos de sol, desgaste de los elementos de plástico y de la tapicería por una larga exposición a los rayos de sol o altas temperaturas, aflojamiento de los elementos, ruidos como crujido / chirrido, daños de los mecanismos por causa de la suciedad,
  - Daños causados por las reparaciones realizadas por personas no autorizadas,
  - Daños y suciedades debidos a un mal empaquetado para el envío por mensajería



(en caso de venta a distancia). El producto debe estar empaquetado en su cartón original o paquete correspondiente, de acuerdo con las dimensiones del producto, de modo que no haya huecos innecesarios y que ningún elemento sobresalga del paquete ni lo deforme.

7. El período de garantía se prolonga en el tiempo que dure la reparación en EURO-CART SP. Z.O.O..
8. El modo de reparación lo indica la persona que concede la garantía,
9. El producto sujeto a la reclamación debe entregarse limpio.
10. La garantía es válida en el territorio de la Unión Europea,
11. La garantía de la compra del artículo de consumo no excluye ni suspende los derechos del comprador derivados de la falta de conformidad del producto.

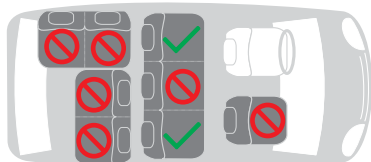
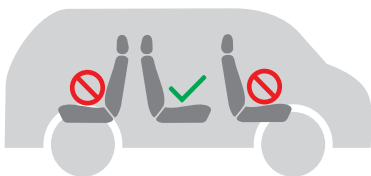
## POSICIÓN DE MONTAJE



Los lugares adecuados para instalar la sillita en el coche que se muestran a la izquierda:

-  Lugares no permitidos para el montaje de sillita.
-  Lugares seguros para el montaje de sillita.

## COMPONENTES DE LA SILLA

1. Guía de la correa de hombro
2. Guía de la correa de cadera
3. Palanca de ajuste de los conectores ISOFIX
4. Palanca de ajuste de inclinación del respaldo
5. Funda
6. Botón de ajuste de la anchura del respaldo
7. Ajuste de altura
8. Carcasa del respaldo
9. Protectores laterales
10. Base

11. Botón de liberación del conector ISOFIX
12. Botón de liberación del bloqueo adicional del conector ISOFIX
13. Conector ISOFIX

## MANUAL DE USO

### AJUSTE DE ALTURA DEL REPOSACABEZAS

Tire de la palanca de la parte posterior del reposacabezas y ajuste la altura de modo que la correa de hombro pase por encima del hombro del niño (no por encima del cuello) (Fig. 1).

### INSTALACIÓN DE LA SILLA CON ISOFIX

Tire hacia delante de la palanca de liberación de los conectores ISOFIX. Los conectores se retraerán automáticamente (Fig. 2). Empuje los conectores hacia los ganchos del asiento del coche hasta que se escuche un «clic» típico. La marca verde del conector debe estar visible (Fig. 3). A continuación, tire y sujete de la palanca y empuje la silla hacia el respaldo del asiento (Fig. 4). ¡ATENCIÓN! Asegúrese de que la silla está correctamente instalada tirando de ella hacia usted.

### CÓMO COLOCAR AL NIÑO EN LA SILLA

Después de fijar la silla con el sistema ISOFIX y ajustar la altura correcta del reposacabezas, coloque al niño sentado en la silla y asegúrelo con el cinturón de seguridad del coche. Pase la correa de hombro a través de la guía situada en la parte superior debajo del reposacabezas. La correa de hombro debe pasar por encima del hombro del niño. A continuación, pase la hebilla del cinturón por la guía de la correa de cadera y engánchela en la hebilla del asiento (Fig. 5). Asegúrese de que la correa de cadera pasa por encima de la cadera del niño, y no a la altura del abdomen.

### CÓMO DESINSTALAR LA SILLA

Para desinstalar la silla del vehículo, libere los conectores ISOFIX tirando del botón de liberación en la dirección de la flecha. Al mismo tiempo, mantenga pulsado el botón de liberación del bloqueo adicional (Fig. 6). A continuación, tire de la palanca de liberación del ISOFIX e inserte los conectores en la base de la silla (Fig. 7).

### AJUSTE DE LA ANCHURA DEL RESPALDO

Para justar la anchura, tire de los botones de ajuste situados en los protectores laterales (Fig. 8) y ajuste la anchura al tamaño del niño (Fig. 9). El ajuste es correcto cuando los protectores hacen contacto con los brazos del niño.

### AJUSTE DE INCLINACIÓN DEL RESPALDO

Para modificar el ángulo entre el asiento y el respaldo, tire de la palanca de ajuste de inclinación situada en la parte delantera de la base y ajuste el respaldo a la posición deseada (Fig. 10).

**KARTA GWARANCYJNA / GUARANTEE SHEET / ГАРАНТИЙНЫЙ  
ТАЛОН / ГАРАНТИЙНА КАРТА/ ZÁRUČNÍ LIST / ZÁRUČNÝ LIST /**

**GARANTIESCHEIN / GARANCIÁLIS KÁRTYA / FIȘA DE GARANȚIE/  
CARTE DE GARANTIE/ FICHA DE GARANTÍA**

Lp	Data rozpozčęcia naprawy/ Date of beginning the repair/ Дата начала ремонта/ Дата початку ремонту/ Datum započéti opravy/ Datum začatia opravy/ Datum des Reparaturbeginns/ Javítás kezdete/ Data începerii efectuării service-ului / Date de début de la réparation/ Fecha del comienzo de reparación	Zakres naprawy/ Scope of repair/ Объем ремонта/ Обсяг ремонту/ Rozsah opravy/ Rozsah opravy/ Reparaturumfang/ Javítás tartománya/ Domeniu servicii/ Objet(s) de la réparation/ Objeto de reparación	Data przedłużenia gwarancji/ Date of warranty extension/ Дата продления гарантийного срока / Дата продовження гарантії/ Datum prodoužení záruky/ Datum predĺženia záruky/ Garantieverlängerungsdatum/ Garanția meghosszabbításának a dátuma/ Data prelungirii garanției/ Date de fin de garantie prolongée/ Fecha de prolongación de garantía	Data i podpis/ Date and signature/ Дата и подпись/ Дата і підпис/ Datum a podpis/ Dátum a podpis/ Datum und Unterschrift/ Aláírása és dátum/ Data și semnătura persoanei care constată reclamația/ Date et signature/ Fecha y firma
1				
2				
3				

Data sprzedazy/ Date of sale/ Дата продаж/ Дата продажу/ Datum prodeje/  
Dátum predaja/ Verkaufsdatum/ Eladás dátuma/ Data vânzării/ Date de vente/  
Fecha de compra

Pieczętka sklepu/ Shop's stamp/ М.П. магазина/  
Печатка магазина/ Razitko obchodu/ Pečiatka predajne/  
Geschäftsstempel/ Üzlet bélyegzője/ Ștampila unității  
comerciale/vânzătorului/ Cachet du magasin /  
Sello del vendedor

Podpis sprzedajacego/ Signature of the purchaser/  
Підпис покупця/ Підпис покупця/ Podpis kupujúceho/  
Podpis kupujúceho/ Unterschrift des Käufers/ Vevő aláírása/  
Semnătura cumpărătorului/ Signature du vendeur/  
Firma del vendedor





CAVOE

IMPORTER  
EURO-CART SP. Z O.O.  
ul. 1-go Maja 21  
42-217 Częstochowa  
POLAND  
[biuro@euro-cart.eu](mailto:biuro@euro-cart.eu)  
Made in P.R.C.

