



# CAVOE

INSTRUKCJA  
OBSŁUGI  
USER MANUAL



## PEU

### FOTELIK SAMOCHODOWY BABY CAR SEAT

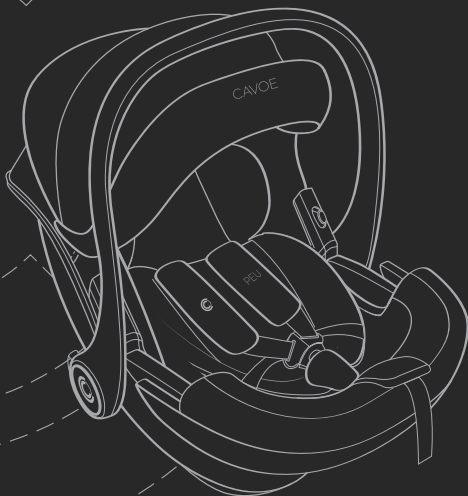

CAVOE   
PEU

Infant Carrier Module  
40cm-87cm



030076

UN Regulation No. 129/03

PL

EN

RU

UA

CZ

SK

DE

HU

RO

FR

ES

[WWW.CAVOE.EU](http://WWW.CAVOE.EU)

### ***Szanowni klienci,***

Dziękujemy za wybranie produktu CAVOE. Nasze wyroby projektujemy z myślą o ich bezpieczeństwie i funkcjonalności. Niniejsza instrukcja obsługi pomoże Państwu wykorzystać wszystkie walory naszego produktu oraz przedstawi niezbędne informacje dotyczące okresowej konserwacji.

Prosimy o dokładne zapoznanie się z jej treścią, stosowanie się do jej zaleceń oraz zachowanie na przyszłość.

***Z poważaniem, CAVOE***

### ***Dear Clients,***

We would like to thank you for choosing CAVOE product. Our products are manufactured thinking of the safety and functionality. This manual shall help you to use all benefits of our Product and present you all necessary information concerning periodically maintenance.

Please read this content very carefully and comply with its recommendations as well as keep for future.

***Yours faithfully, CAVOE***

### ***Уважаемые Клиенты,***

Благодарим за выбор изделия CAVOE. Наши изделия разработывем, учитывая их безопасность и функциональность. Настоящее руководство по эксплуатации поможет Вам использовать все достоинства нашего изделия, а также предоставит необходимую информацию на тему временной консервации.

Просим точно ознакомиться с его содержанием, соблюдать его положения а также сохранить его.

***С уважением, CAVOE***

### ***Шановані клієнти,***

Дякуємо, що Ви вибрали продукт CAVOE. Наші вироби ми проектуємо так, щоб були вони безпечні і функціональні. Ця інструкція обслуговування допоможе Вам використати усі достоїнства нашого продукту, а також ознайомить з необхідними інформаціями щодо періодичної консервації.

Просимо докладно ознайомитися з її змістом і застосовувати запропоновані рекомендації, а також зберегти інструкцію на майбутній час.

***З повагою, CAVOE***

### ***Vážení klienti,***

Děkujeme za výběr výrobku CAVOE. Naše výrobky navrhujeme s myšlenkou jejich bezpečnosti a funkčnosti. Tento návod k obsluze Vám pomůže využít všechny výhody našeho výrobku a také poskytne nezbytné informace týkající se pravidelné údržby.

Prosimé o důkladné seznámení se s jeho obsahem, dodržování jeho pokynů a také uchování do budoucna.

***S úctou, CAVOE***

### ***Vážení zákazníci,***

Ďakujeme Vám, že ste si vybrali produkt CAVOE. Naše výrobky navrhujeme s dôrazom na bezpečnosť a funkčnosť. Tento návod na obsluhu Vám pomôže využiť všetky výhody nášho produktu a predstavi nevyhnutné informácie o pravidelnej údržbe.

Pozorne si ho prečítajte, dodržiavajte jeho odporúčania a uchovajte do budúcnia.

***S úctou, CAVOE***

### ***Verehrte Kunden,***

Wir danken Ihnen für die Wahl des CAVOE-Produkts. Unsere Produkte werden stets mit Bedacht auf ihre Sicherheit und Funktionalität entworfen. Die vorliegende Gebrauchsanweisung hilft Ihnen, alle Vorzüge unseres Produkts zu nutzen sowie stellt unentbehrliche Informationen dar, die die in erforderlichen Zeitabständen durchzuführende Pflege betreffen.

Wir bitten Sie, sich sorgfältig mit dem Inhalt dieser Gebrauchsanweisung vertraut zu machen, den Anweisungen nachzukommen sowie sie für spätere Rückfragen aufzubewahren.

***Hochachtungsvoll Ihr, CAVOE***

### ***Tisztelt ügyfelek,***

Köszönjük, hogy az CAVOE terméket választották. Termékeinket a biztonságos használatra és funkcionalitásra való tekintettel tervezzük. Az alábbi használati útmutató segít Önöknek a termékeink összes tulajdonságának a kihasználására, valamint bemutatja az időszakos karbantartásra vonatkozó szükséges információkat.

Kérjük az útmutatót figyelmesen elolvasni és a benne közölteket betartani, valamint az útmutatót későbbi felhasználás céljából megőrizni.

***Tisztelettel, CAVOE***

### ***Stimați clienți,***

Îninem să vă mulțumim pentru alegerea produsului CAVOE. Produsele noastre fiind proiectate cu gândul la siguranță și cât mai buna funcționalitate. Această instrucțiune de utilizare vă va ajuta să beneficiați de toate însușirile și calitățile produsului nostru, oferind în același timp informații necesare cu referire la menținerea și conservarea periodică a acestuia.

Vă rugăm să citiți cu atenție aceste instrucțiuni înainte de utilizare și păstrați-le pentru documentarea ulterioară.

***Cu deosebită apreciere, CAVOE***

### ***Chers clients,***

Nous vous remercions d'avoir choisi le produit de marque CAVOE. Nous fabriquons nos produits en tâchant d'assurer leur sécurité et fonctionnalité. Le présent mode d'emploi vous aidera à profiter pleinement de notre produit et vous présentera les informations nécessaires relatives à l'entretien périodique.

Veillez le lire attentivement, respecter ses consignes et conservez-le.

***Cordialement, CAVOE***

### ***Estimados clientes,***

Les agradecemos que hayan elegido el producto CAVOE. Diseñamos nuestros artículos pensando en su seguridad y funcionalidad.

Las presentes instrucciones les ayudarán a disfrutar de todos los valores de nuestros productos y les proporcionarán la información imprescindible acerca de la conservación periódica.

***Atentamente, CAVOE***

## ELEMENTY FOTELIKA

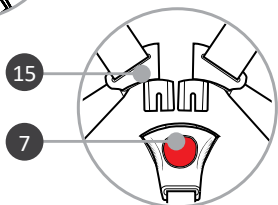
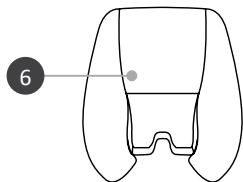
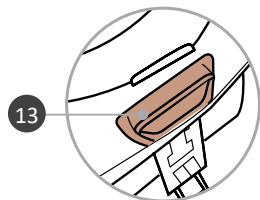
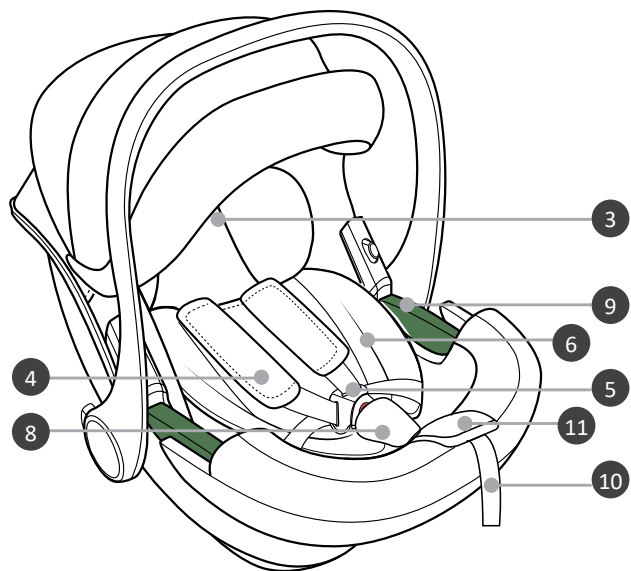

## LIST OF PARTS

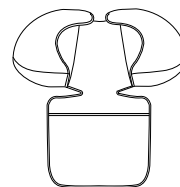
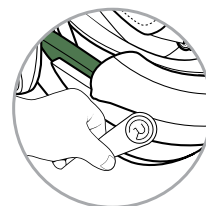
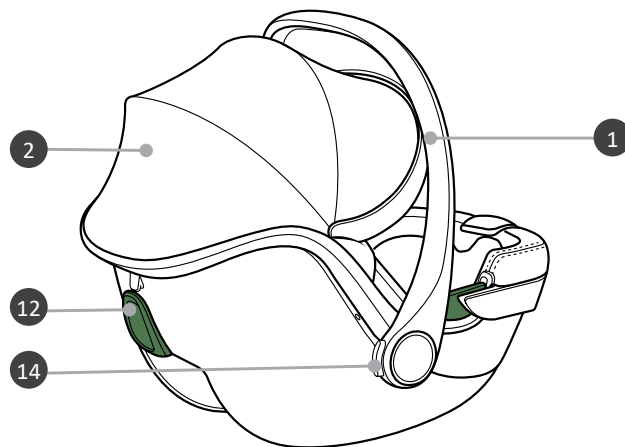

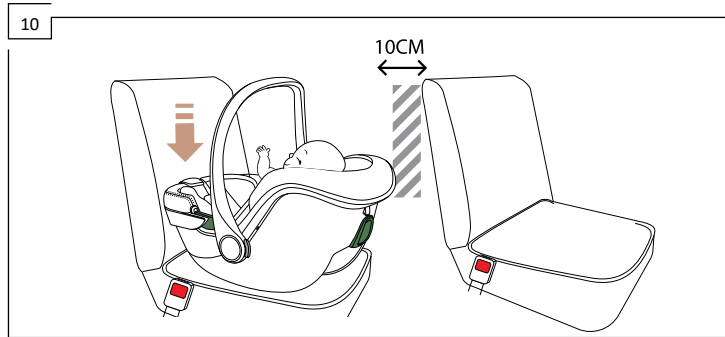
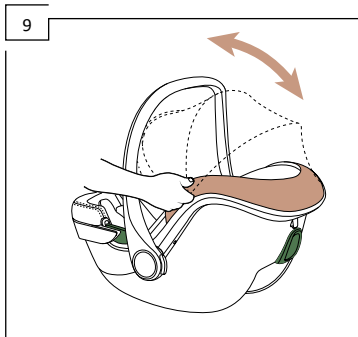
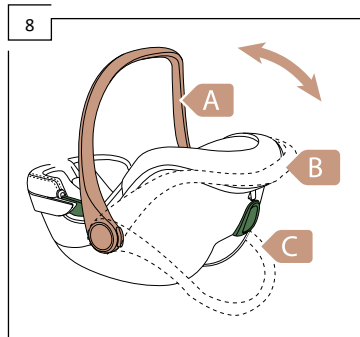
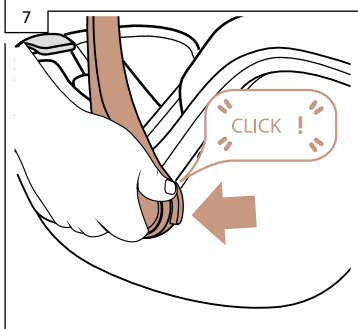
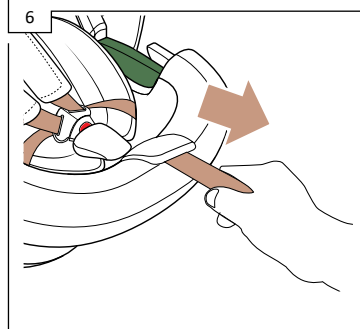
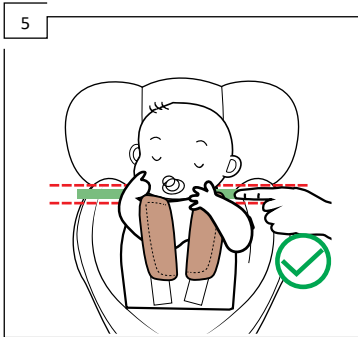
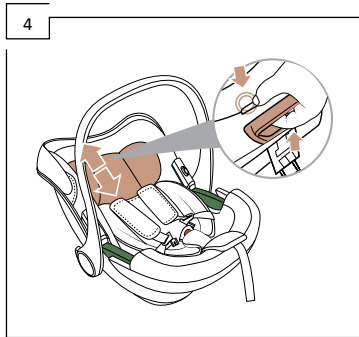
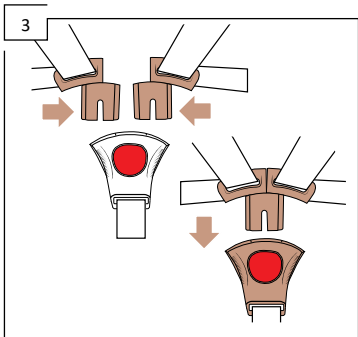
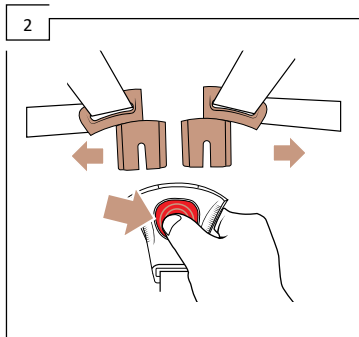
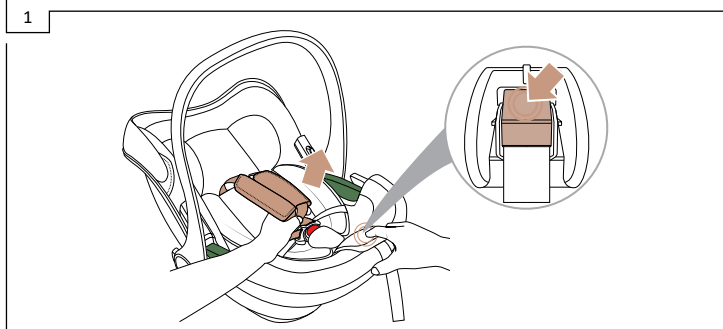

11

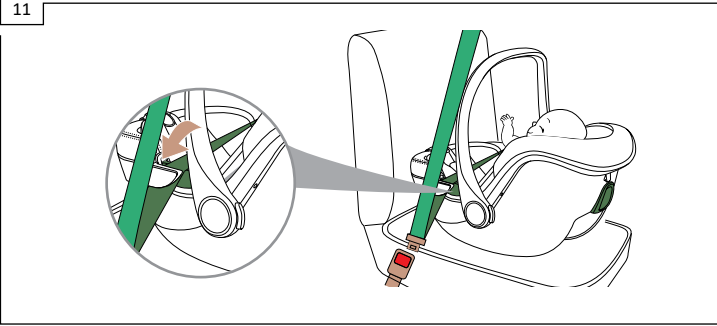

12

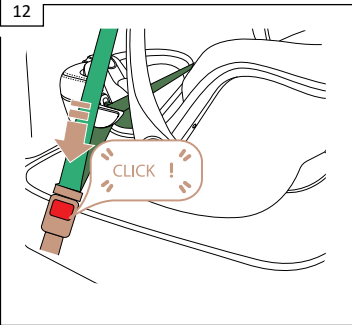

13

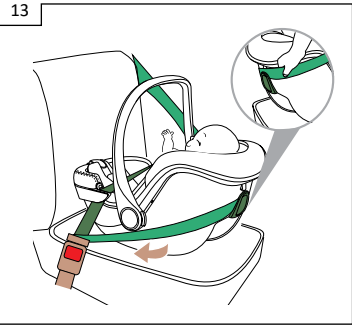

14

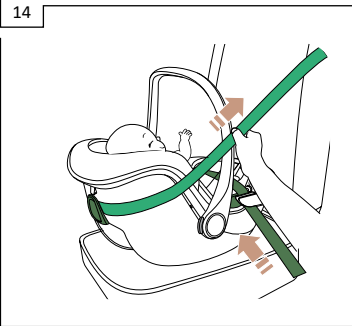

15

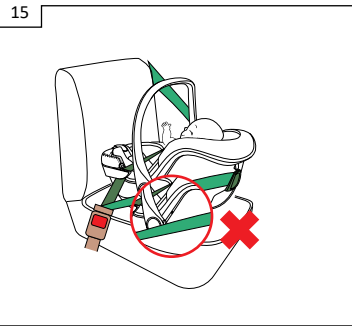



**WAŻNE!**  
**ZAPOZNAJ SIĘ UWAŻNIE Z TĄ INSTRUKCJĄ OBSŁUGI, ZACHOWAJ JĄ NA PÓZNIEJ I PRZECHOWUJ RAZEM Z FOTELIEM W TRAKCIE UŻYWANIA FOTELIKA.**

## OSTRZEŻENIA

- Ten fotelik przeznaczony jest dla dzieci o wzroście od 40 do 87 cm i do wagi maksymalnie 13 kg zgodnie z normą ECE-R129.
- Fotelik może być montowany za pomocą pasów wyłącznie tyłem do kierunku jazdy na siedzeniach zwróconych przodem do kierunku jazdy wyposażonych w 3-punktowe pasy bezpieczeństwa zgodne z normą ECE R16.
- Nie dokonuj żadnych modyfikacji tego fotelika. Każda modyfikacja może wpłynąć na bezpieczeństwo dziecka w foteliku.
- Nie stawiaj fotelika na podwyższeniu np. na stole.
- Nigdy nie instaluj fotelika tyłem do kierunku jazdy na przednim siedzeniu z aktywną poduszką powietrzną.
- Fotelik można montować wyłącznie tyłem do kierunku jazdy.
- Nie pozostawiaj dziecka w foteliku bez opieki.
- Najbezpieczniejszym miejscem do montażu fotelika są siedzenia na tylnej kanapie.
- Upewnij się, że pasy bezpieczeństwa nie są pokręcone lub uszkodzone.
- Upewnij się, że żadne elementy fotelika nie jest przytrzaśnięty drzwiami lub ruchomymi elementami siedzenia.
- Upewnij się, że bagaże i inne przedmioty w samochodzie są stabilnie przymocowane.
- Nie używaj fotelika bez tapicerki, gdyż jest ona integralną częścią fotelika odpowiedzialną za bezpieczeństwo.
- Używaj wyłącznie oryginalnej tapicerki.
- Fotelik nie powinien być wystawiony na działanie słońca, ponieważ jego elementy mogą się nadmiernie rozgrzać i oparzyć dziecko.
- Zawsze zapinaj dziecko w pasami uprząży, gdy znajduje się ono w foteliku.
- Przed rozpoczęciem użytkowania każdorazowo upewnij się, że fotelik jest prawidłowo zamontowany w samochodzie i że dziecko jest prawidłowo zabezpieczone pasami.
- Zalecane jest wymienienie fotelika jeśli brał udział w wypadku.
- Zawsze zabezpieczaj fotelik w samochodzie, nawet jeśli nie ma w nim dziecka.
- Pasy uprząży nie mogą być używane bez osłon.
- Upewnij się, że wszystkie pasy mocujące lub podtrzymujące urządzenie są napięte, nogi podpierające dotykają do podłogi, pasy i uprząże przytrzymujące dziecko są dopasowane do ciała dziecka.

PL

## KONSERWACJA

1. Tapicerkę fotelika można prać ręcznie w wodzie o temperaturze nie przekraczającej 30°C przy użyciu mydła lub delikatnego detergentu.
2. Nie należy prać tapicerki w pralce, ani też wirować mechanicznie.
3. Nie należy używać wybielacza. Używać wolno jedynie delikatnych detergentów.
4. Należy regularnie sprawdzać ustawienie 3-punktowych pasów bezpieczeństwa fotelika oraz pasów samochodowych.
5. Plastikowe części fotelika można czyścić wilgotną szmatką lub gąbką.
6. Należy usuwać twarde i ostre przedmioty z fotelika przed posadzeniem dziecka.
7. Tapicerkę można odkurzać odkurzaczem z końcówką do samochodu. Należy to robić delikatnie aby nie uszkodzić tapicerki.

## WARUNKI GWARANCJI

1. EURO-CART SP. Z O.O. udziela gwarancji na zakupiony przez Państwa produkt na okres 5 lat od daty zakupu. Gwarancja obejmuje mechanizmy oraz skorupę fotelika w przypadku bezwypadkowego eksploataowania.
2. Reklamacje należy zgłaszać w punkcie sprzedaży, w którym zakupiliście Państwo produkt.
3. Warunkiem niezbędnym do uwzględnienia reklamacji jest przedstawienie karty gwarancyjnej, która znajduje się na końcu tej instrukcji wraz z dowodem zakupu.
4. Wady fizyczne produktu, ujawniane w okresie gwarancji będą usuwane bezpłatnie w terminie 14 dni od daty dostarczenia produktu, za pośrednictwem sprzedawcy, do siedziby EURO-CART SP. Z O.O.
5. Napraw dokonuje firma EURO-CART SP. Z O.O. lub jednostka usługowa, o której informuje sprzedawca.
6. Gwarancją nie są objęte uszkodzenia powstałe z winy użytkownika lub wynikające z niestosowania się do zaleceń instrukcji obsługi.
7. Gwarancją nie są objęte usterki wynikające z naturalnego zużycia produktu, takie jak: przetarcia tapicerki czy zmiana odcienia koloru tapicerki powstała w skutek długotrwałego działania promieni słonecznych.
8. Gwarancją nie są objęte uszkodzenia powstałe w wyniku dokonywania napraw przez osoby nieupoważnione.
9. Okres gwarancji ulega przedłużeniu o czas trwania naprawy.
10. Sposób naprawy ustala udzielający gwarancji.
11. Reklamowany produkt należy oddać w stanie czystym.
12. Gwarancja obejmuje terytorium Unii Europejskiej.
13. Gwarancja na sprzedany towar konsumpcyjny nie wyłącza, ani nie zawiesza uprawnień kupującego wynikających z niezgodności towaru z umową.

PL

## POZYCJA INSTALACJI

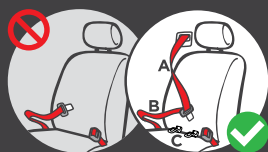

- A** Pas bezpieczeństwa w samochodzie:  
Pas ukośny
- B** Pas bezpieczeństwa w samochodzie:  
Pas biodrowy
- C** Mocowanie ISOFIX

### 1. Podczas używania jako I-Size

Ten fotelik jest odpowiedni dla samochodów spełniających wymogi ECE R14 i tylko wyposażonych w mocowania ISOFIX.

### 2. Używając jako siedzisko I-Size

Ten fotelik jest odpowiedni dla pasów, które przeszły wymogi ECE R16 i nie jest odpowiedni dla samochodów wyposażonych tylko w pasy dwupunktowe tylko po przymocowaniu ISOFIX.



Odpowiednie miejsca do zainstalowania fotelika w samochodzie pokazane po lewej stronie:

Miejsca niedozwolone na montaż fotelika

Miejsca bezpieczne do zamontowania fotelika

Tylko przy użyciu trzypunktowych pasów i mocowań ISOFIX można zamontować w tych miejscach

Kiedy przedni fotel ma otwieraną poduszkę powietrzną, nie można montować w tym miejscu.



## LISTA CZĘŚCI:

1. Rączka
2. Daszek przeciwsłoneczny
3. Zagłówek
4. Osłonki pasów naramiennych
5. Pas naramienny
6. Wkładka
7. Klamra
8. Pas krokowy
9. Prowadnica pasa biodrowego
10. Pas napinacza
11. Napinacz pasów
12. Prowadnica pasa naramiennego
13. Regulator wysokości zagłówka
14. Przycisk regulacji rączki
15. Widelki pasów naramiennych

## INSTRUKCJA OBSŁUGI

### 1. UMIESZCZANIE DZIECKA W FOTELIKU:

Poluzuj i rozłóż pasy (rys. 1, 2). Posadź dziecko i zapnij pasy (rys. 3). Dopasuj wysokość zagłówka i pasów naramiennych (rys. 4, 5). Napnij pasy (rys 6).

### 2. REGULACJA FOTELIKA:

Ustaw rączkę w żądanej pozycji (rys. 7, 8). Wyreguluj daszek przeciwsłoneczny (rys. 9).

### 3. INSTALACJA FOTELIKA ZA POMOCĄ 3-PUNKTOWYCH PASÓW:

Ustaw fotelik na siedzeniu tyłem do kierunku jazdy, tak aby przylegał do oparcia siedziska (rys. 10). Poprowadź pas naramienny przez prowadnicę pasa naramiennego i wepnij pasy w klamrę (rys. 11, 12). Poprowadź pas naramienny przez prowadnicę pasa naramiennego i napnij pasy (rys. 13, 14). Upewnij się, że pas naramienny nie przebiega przez rączkę fotelika (rys. 15).



**IMPORTANT!**  
**READ THE INSTRUCTION CAREFULLY, RETAIN IT FOR LATER AND KEEP IT WITH THE CAR SEAT WHILE USING IT.**

### WARNING

- This car seat is dedicated for children measuring from 40 up to 87 cm tall and weighting up to 13 kg accordingly to the ECE-R129 standard.
- The car seat can be mounted only opposite to driving direction and only using seat belts and on seats facing driving direction and equipped with 3-pint seat belts accordingly to standard ECE R16.
- Do not make any modifications of this car seat. Every modification may compromise baby's safety.
- Do not put the car seat on elevation, for example on a table.
- Never mount the car seat on the front seat and an active air bag and in direction opposite to driving one.
- The car seat can be mounted only backwards to driving direction.
- Do not leave a child in the car seat without supervision.
- The safest place to mount the car seat are the back seat of a car.
- Make sure that the harness is not rolled or damaged.
- Make sure that none of the elements of the car seat are trapped by the door, or moving element of the seat.
- Make sure that the luggage and other items in the car are mounted stably.
- Do not use the car seat without the upholstery, because it is the integral part of the car seat responsible for safety.
- Only use the original upholstery.
- The car seat shall not be exposed to the sun, because its elements may heat excessively and burn a child.
- Always fasten the harness when a baby is in the car seat.
- Before using the car seat always make sure that the car seat is properly mounted in the car and a baby is properly secured with the harness.
- We recommend to replace the car seat if it experienced a car accident.
- Always secure the car seat, even when a baby is not in it.
- The harness cannot be used without the pads.
- Make sure that the seat belts, or stripes holding the device are tensioned, supporting leg touches the floor, holding baby harness is well fitted to baby's body.

### MAINTENANCE

1. The fabric cover may be hand washed in lukewarm water (max. 30°C) in soap or mild detergent.
2. The fabric cover should not be machine washed or tumble dried.
3. Do not bleach. Use only mild detergents.
4. The positioning of the 3 point safety harness and the seat belts should be checked regularly.
5. Plastic elements of the child car seat may be wiped with a wet cloth or sponge.
6. Hard and sharp objects should be removed from the child car seat prior to strapping the child in.
7. The fabric cover may be hovered with a car vacuum cleaner. Special care should be taken so that the fabric cover is not damaged.

### WARRANTY CONDITIONS

1. EURO-CART SP. Z O.O. grants the warranty for the purchased product for the period of 5 years from the date of purchase. The warranty covers mechanisms and shell of the car seats in case of accident-free usage.
2. The complaints should be reported to the sales point, where you purchased this product.
3. The condition necessary to consider your complaint is the warranty form, which is at the end of this manual.
4. The physical defects discovered during the warranty period shall be removed free of charge within 14 days after the product is delivered by the seller, to the seat office of EURO-CARTS SP. Z O.O.
5. Any repairs are performed by EURO-CART SP. Z O.O. or the service unit, which is given by the seller.
6. The warranty does not include the damages caused by the user or following the improper observing the manual.
7. The warranty does not include the defects following the natural wear and tear such as: wheels abrasion or change in the upholstery color due to the long-lasting sun exposition.
8. The warranty does not include the damages as a result of repairs made by unauthorized persons.
9. The warranty period can be extended by the time of repair.
10. The way of repair is set by the guarantor.
11. The product complained should be in a clean condition.
12. The warranty includes the territory of the European Union.
13. The warrant for sold consumption products does not exclude nor suspend the rights of the purchaser following the discrepancies of the product.

EN

EN



## INSTALLATION POSITION

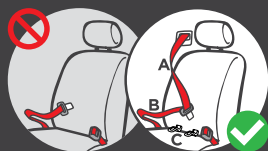

- A** Seat belt inside a car:  
Oblique belt
- B** Seat belt inside a car:  
Hip belt
- C** ISOFIX mounting

### 1. While using as i-Size

This car seat is proper for cars meeting ECE R14 standards and equipped with ISOFIX mountings.

### 2. Using as i-Size seat

This car seat is right for straps that met ECE R16 standards and is not right for cars equipped with two point seat belts, but only after mounting with ISOFIX.



Proper places to install the car seat in a car are shown on the left side:

 Forbidden places to install the car seat

 Safe places to install the car seat

**A** Using only three point seat belts and ISOFIX system you can mount in this places

**B** When front seat is equipped with active air bag, car seat cannot be mounted in this place.



## PARTS' LIST:

1. Handle
2. Canopy
3. Headrest
4. Harness covers
5. Shoulder stripe
6. Insert
7. Buckle
8. Crotch stripe
9. Hip stripe runner
10. Stripe of the tensioner
11. Stripe tensioner
12. Shoulder stripe runner
13. Headrest adjustment
14. Handle adjustment button
15. Shoulder strap fork

## OWNER'S MANUAL

### 1. PLACING YOUR BABY IN THE CAR SEAT:

Loosen and disconnect the harness (pic. 1, 2). Place a baby in the car seat and fasten the harness (pic. 3). Adjust the headrest and shoulder stripe height (pic. 4, 5). Tension the harness (pic. 6)

### 2. CAR SEAT ADJUSTMENT:

Place the handle in desired position (pic. 7, 8). Adjust the canopy (pic. 9).

### 3. CAR SEAT INSTALLATION USING 3-POINT SEAT BELTS:

Place the car seat on the seat backwards towards the driving direction, so it adheres to the backrest of the car's seat (pic. 10). Run the shoulder strap through the shoulder strap runner, and fasten the harness into the buckle (pic. 11, 12). Make sure that the shoulder strap runs through the car seat's handle (pic. 15).



**ВАЖНО! ПОЖАЛУЙСТА, ВНИМАТЕЛЬНО ПРОЧИТЕ ДАННОЕ РУКОВОДСТВО ПОЛЬЗОВАТЕЛЯ, СОХРАНИТЕ ЕГО ДЛЯ ДАЛЬНЕЙШЕГО ИСПОЛЬЗОВАНИЯ И ХРАНИТЕ ВМЕСТЕ С СИДЕНЬЕМ ПРИ ИСПОЛЬЗОВАНИИ СИДЕНЬЯ.**

## ПРЕДОСТЕРЕЖЕНИЯ

- Это сиденье предназначено для детей ростом от 40 до 87 см и максимальным весом 13 кг в соответствии со стандартом ECE-R129.
- Сиденье можно установить с помощью ремней обращенным назад по отношению к направлению движения, на сиденьях, обращенных в направлении движения, оснащенных трехточечными ремнями безопасности в соответствии со стандартом ECE R16.
- Не вносите никаких изменений в это сиденье. Любое изменение сиденья может повлиять на безопасность ребенка.
- Не размещайте сиденье на повышении, например, на столе.
- Никогда не устанавливайте сиденье, обращенное назад, на переднее сиденье с активной подушкой безопасности.
- Сиденье можно устанавливать только обращенным назад по отношению к направлению движения.
- Не оставляйте ребенка в сидении без присмотра.
- Самое безопасное место для установки сиденья – на заднем сидении.
- Убедитесь, что ремни безопасности не перекручены и не повреждены.
- Убедитесь, что никакая часть сиденья не зажата дверцами или движущимися частями сиденья.
- Убедитесь, что багаж и другие предметы в автомобиле надежно закреплены.
- Не используйте сиденье без обивки, так как оно является неотъемлемой частью сиденья, отвечающей за безопасность.
- Используйте только оригинальную обивку.
- Сиденье не должно подвергаться воздействию солнечных лучей, поскольку его элементы могут сильно нагреться и обжечь ребенка.
- Всегда пристегивайте ребенка ремнями безопасности, когда он находится в сиденье.
- Перед использованием убедитесь, что сиденье правильно установлено в автомобиле и что ребенок надежно пристегнут ремнями.
- Рекомендуется заменить сиденье, если оно было в аварии.
- Всегда закрепляйте сиденье в автомобиле, даже если в нем нет ребенка.
- Ремни нельзя использовать без чехлов.
- Убедитесь, что все ремни, крепящие или поддерживающие устройство, затянуты,

опорные ножки касаются пола, а ремни, удерживающие ребенка, отрегулированы по телу ребенка.

## УХОД

1. Чехол автокресла можно стирать вручную при температуре воды не более 30°C с использованием мыла или моющего средства.
2. Чехол не рекомендуется стирать в стиральной машине и механически отжимать.
3. Не следует использовать отбеливатель. Можно использовать только деликатные моющие средства.
4. Следует регулярно контролировать установку 3-точечных ремней безопасности автокресла и ремней безопасности автомобиля.
5. Пластмассовые части автокресла можно чистить мокрой тряпкой или губкой.
6. Перед посадкой ребенка рекомендуется удалить твердые и острые предметы из автокресла.
7. Чехол можно пылесосить автомобильным пылесосом. Следует это делать осторожно, чтобы не повредить чехол.

## УСЛОВИЯ ГАРАНТИИ

1. EURO-CART SP. Z O.O. предоставляет гарантию на закупленное Вами изделия на время 60 месяцев с даты покупки.
2. Рекламации следует предъявлять в пункте продажи, где Вы купили изделие.
3. Условием, необходимым для положительного рассмотрения рекламации, является гарантийная карточка, находящаяся в конце настоящего руководства.
4. Физические дефекты, обнаруженные во время гарантийного срока, будут устранены бесплатно в течение 14 дней с даты доставления изделия, посредством продавца, на место нахождения фирмы EURO-CART SP. Z O.O.
5. Ремонт производит фирма EURO-CART SP. Z O.O. или подрядчик, о котором информирует продавец.
6. Гарантия не включает дефектов, возникших по вине пользователя или вытекающих из несоблюдения правил руководства по эксплуатации.
7. Гарантия не включает дефектов, являющихся результатом нормального износа изделия, таких как: стирание колес, измена оттенка цвета обивки, являющая эффектом длительного воздействия солнечных лучей. Продукта такие, как: стирание колес.
8. Гарантия не включает повреждений, являющихся эффектом ремонта, произведенного неуполномоченным лицом.
9. Гарантийное время продлевается на время ремонта.
10. Способ устранения дефектов определяет предоставляющий гарантию.
11. Изделие, относительно которого предъявлена рекламация, следует отдать чистым.
12. Гарантия обязует на территории Европейского Союза.
13. Гарантия на проданный товар не исключает, и не приостанавливает прав покупателя, вытекающих из несоответствия товара с договором.

## МЕСТО УСТАНОВКИ

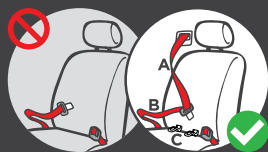

- A** Ремень безопасности в автомобиле:  
Диагональный ремень
- B** Ремень безопасности в автомобиле:  
Бедренный ремень
- C** Крепление ISOFIX

### 1. При использовании в качестве i-Size

Это сиденье подходит для автомобилей, соответствующих требованиям ECE R14 и оборудованных только креплениями ISOFIX.

### 2. Использование в качестве сиденья i-Size

Это кресло подходит для ремней, соответствующих требованиям ECE R16, и не подходит для автомобилей, оборудованных только двухточечными ремнями безопасности после прикручивания ISOFIX.

Подходящие места для установки кресла в автомобиле показаны слева:



**X** Места, запрещенные для установки кресла



**✓** Безопасные места для установки кресла

**A** Только при использовании трехточечных ремней и креплений ISOFIX можно установить в этих местах



**B** Если на переднем сиденье есть открывающаяся подушка безопасности, установка здесь запрещена.

## СПИСОК ДЕТАЛЕЙ:

1. Ручка
2. Солнцезащитный козырек
3. Подголовник
4. Чехлы на плечевые ремни
5. Плечевой ремень
6. Вставка
7. Застежка
8. Шаговый ремень
9. Направляющая набедренного ремня
10. Натяжной ремень
11. Натяжитель ремня
12. Направляющая плечевого ремня
13. Регулятор высоты подголовника
14. Кнопка регулировки ручки
15. Вилки для плечевого ремня

## РУКОВОДСТВО ПО ЭКСПЛУАТАЦИИ

### 1. РАЗМЕЩЕНИЕ РЕБЕНКА В СИДЕНЬЕ:

Ослабьте и отсоедините ремни (рис. 1, 2). Усадите ребенка и пристегните ремни (рис. 3). Отрегулируйте высоту подголовника и плечевых ремней (рис. 4, 5). Затяните ремни (рис. 6).

### 2. РЕГУЛИРОВКА СИДЕНЬЯ:

Установите ручку в нужное положение (рис. 7, 8). Отрегулируйте солнцезащитный козырек (рис. 9).

### 3. УСТАНОВКА СИДЕНЬЯ С ПОМОЩЬЮ 3-ТОЧЕЧНЫХ РЕМНЕЙ:

Установите сиденье на сиденье лицом назад так, чтобы оно прилегало к спинке сиденья (рис. 10). Проведите плечевой ремень через направляющую плечевого ремня и прикрепите ремни к пряжке (рис. 11, 12). Проведите плечевой ремень через направляющую плечевого ремня и затяните ремни (рис. 13, 14). Убедитесь, что плечевой ремень не проходит через ручку сиденья (рис. 15).



**ВАЖЛИВО!**  
**УВАЖНО ОЗНАЙОМТЕСЯ З ЦЬЮ ІНСТРУКЦІЄЮ З ЕКСПЛУАТАЦІЇ ТА ЗБЕРІГАЙТЕ ЇЇ РАЗОМ З ДИТЯЧИМ АВТОКІСЛОМ ПРОТЯГОМ КОРИСТУВАННЯ.**

## ПОПЕРЕДЖЕННЯ

- Це дитяче автокрісло призначене для дітей зростом від 40 до 87 см і вагою до 13 кг відповідно до стандарту ECE-R129.
- Дитяче автокрісло можна встановлювати за допомогою ременів тільки обличчям проти ходу руху на сидіннях, розташованих обличчям по ходу руху, оснащених 3-точковими ременями безпеки відповідно до стандарту ECE R16.
- Забороняється вносити будь-які зміни в конструкцію цього дитячого автокрісла. Кожна зміна може вплинути на безпеку дитини в автокріслі.
- Не встановлюйте дитяче автокрісло на підвищенні, наприклад, на столі.
- Ніколи не встановлюйте дитяче автокрісло обличчям проти ходу руху на передньому сидінні з активною подушкою безпеки.
- Дитяче автокрісло можна встановлювати тільки обличчям проти ходу руху.
- Не залишайте дитину в автокріслі без нагляду.
- Найбезпечнішим місцем для встановлення дитячого автокрісла є задні сидіння.
- Переконайтеся, що ремені безпеки не перекручені і не пошкоджені.
- Переконайтеся, що жодна частина дитячого автокрісла не затиснута дверима або рухомими частинами автокрісла.
- Переконайтеся, що багаж та інші предмети в автомобілі надійно закріплені.
- Не використовуйте дитяче автокрісло без чохла, оскільки він є невід'ємною частиною автокрісла і відповідає за безпеку.
- Слід використовувати тільки оригінальний чохол.
- Автокрісло не повинно знаходитися на сонці, оскільки його компоненти можуть перегрітися та обпекти дитину.
- Завжди пристібайте дитину ременями, коли вона перебуває в автокріслі.
- Перед кожним використанням автокрісла переконайтеся, що воно правильно встановлене в автомобілі, а дитина належним чином пристебнута ременями.
- Рекомендується замінити дитяче автокрісло, якщо воно знаходилося в автомобілі під час дорожньо-транспортної пригоди.
- Завжди закріплюйте дитяче автокрісло в автомобілі, навіть якщо в ньому немає дитини.
- Ремені дитячого автокрісла не можна використовувати без м'яких чохлів.
- Переконайтеся, що всі ремені, які кріплять або підтримують пристрій, затягнуті, опорні ніжки торкаються підлоги, лямки та ремені, що утримують дитину, пристосовані до тіла дитини.

## КОНСЕРВАЦІЯ

1. Оббивку дитячого автокрісла можна прати вручну у воді з температурою, що не перевищує 30°C, при використанні мила або делікатного детергенту.
2. Не потрібно прати оббивку у пральній машині, ані також віджимати механічним способом.
3. Не потрібно застосовувати відбілювач. Застосовувати можна тільки делікатні детергенти.
4. Потрібно регулярно перевіряти розстановку 5- пунктових ременів безпеки дитячого автокрісла, а також автомобільних поясів.
5. Пластмасові частини дитячого автокрісла можна чистити вологою ганчіркою або губкою.
6. Перед усадкою дитини потрібно усувати тверді і гострі предмети з дитячого автокрісла.
7. Оббивку можна очищати від пилу пирососом з наконечником для автомобіля. Це потрібно робити делікатно, щоб не ушкодити оббивку.

## УМОВИ ГАРАНТІЇ

1. ТОВ «EURO-CART» надає гарантію на закуплений продукт на період 60 місяців від дати купівлі.
2. Рекламачію потрібно пред'являти в пункті продажу, в якому був закуплений продукт.
3. Необхідною умовою до розгляду рекламачії є представлення правильно заповненої гарантійної картки, яка знаходиться в кінці цієї інструкції з обслуговування, разом з посвідченням купівлі.
4. Фізичні дефекти продукту, виявлені у період гарантії, будуть ліквідовані безплатно в строк 14 днів від дати доставки продукту при посередництві продавця на місцезнаходження ТОВ «EURO-CART».
5. Ремонти виконує фірма ТОВ «EUROCARAT » або заклад у сфері обслуговування, про який інформує продавець.
6. Гарантія не охоплює:
  - Пошкоджень, що виникли з вини споживача;
  - Пошкоджень, що виникли в результаті невиконання рекомендацій, застережень і обмежень, що знаходяться в інструкції з обслуговування, а також на елементах продукту;
  - Експлуатаційних елементів таких, що зазвичай зношуються в процесі експлуатації, як: покришки, камери, протектори коліс, матеріали, що застосовуються на рукоятках, структура і колір тканин і матеріалів, що піддаються тертю, втулки в колесах, вісі, надписи;
  - Пошкоджень, що виникли в результаті невиконання умов технічного догляду, наприклад: корозія, зміна кольору оббивки або пластмасових елементів внаслідок тривалої дії сонячних променів, пошкодження пластмасових елементів або оббивки внаслідок тривалої дії сонячних променів або дуже високих температур, зазори, звуки, такі як скрипіння/пищання, пошкодження механізмів внаслідок забруднень;
  - Пошкоджень, що виникли в результаті ремонтів, що виконувались не

## МОНТАЖНЕ ПОЛОЖЕННЯ

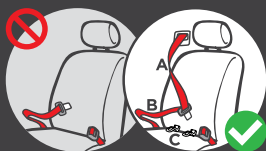

- A** Ремінь безпеки в автомобілі:  
Діагональний ремінь
- B** Ремінь безпеки в автомобілі:  
Поясний ремінь
- C** Кріплення ISOFIX

### 1. При використанні як i-Size

Це автокрісло підходить для автомобілів, які відповідають вимогам ECE R14 і оснащені лише кріпленнями ISOFIX.

### 2. Використання як сидіння i-Size

Це сидіння підходить для ременів безпеки, які відповідають вимогам ECE R16, і не підходить для автомобілів, оснащених лише двоточковими ременями безпеки після прикріплення ISOFIX.

UA



Відповідні місця для установки автокрісла в автомобілі, показані зліва:



**X** Місця, заборонені для установки автокрісла.

**✓** Безпечні місця для установки автокрісла

**A** Тільки за допомогою трьохточкових ременів і кріплення ISOFIX можна встановити в цих місця



**B** Якщо на передньому сидінні є подушка безпеки, що відкривається, встановлювати у цьому місці не можна.

- уповноваженими особами;
  - Пошкоджені і забруднені, що виникли в результаті незаконної упаковки продукту на час кур'єрської пересилки (в разі посилкової закупки);
7. Період гарантії підлягає продовженню на час тривання ремонту в пункті сервісного обслуговування ТОВ «EURO-CART»;
  8. Спосіб ремонту визначає установка, яка надає гарантію;
  9. Продукт, на який пред'являється рекламація, потрібно передавати у чистому стані;
  10. Гарантія поширюється на територію Європейського Союзу;
  11. Гарантія на проданий споживчий товар не вилучає, ні не припиняє діяння уповноважень покупця, виникаючих внаслідок некондиційності товару.

## ПЕРЕЛІК ЧАСТИН:

1. Ручка
2. Сонцезахисний козирок
3. Підголівник
4. М'які чохла плечових ременів
5. Плечовий ремінь
6. Вкладиш
7. Пряжка
8. Паховий ремінь
9. Напрямна поясного ременя
10. Ремінь натягувача
11. Натягувач ременів
12. Напрямна плечового ременя
13. Регулятор висоти підголівника
14. Кнопка регулювання ручки
15. Вилки плечових ременів

UA

## ІНСТРУКЦІЯ З ЕКСПЛУАТАЦІЇ

### 1. РОЗМІЩЕННЯ ДИТИНИ В ДИТЯЧОМУ АВТОКРІСЛІ:

Послабте і розстебніть ремені (мал. 1, 2). Посадіть дитину і застебніть ремені (мал. 3). Відрегулюйте висоту підголівника і плечових ременів (мал. 4, 5). Затягніть ремені (мал. 6).

### 2. РЕГУЛЮВАННЯ ДИТЯЧОГО АВТОКРІСЛА:

Встановіть ручку в потрібне положення (мал. 7, 8). Відрегулюйте сонцезахисний козирок (мал. 9).

### 3. ВСТАНОВЛЕННЯ ДИТЯЧОГО АВТОКРІСЛА ЗА ДОПОМОГОЮ 3-ТОЧКОВИХ РЕМЕНІВ:

Встановіть автокрісло на сидіння обличчям проти ходу руху так, щоб воно прилягало до спинки сидіння (мал. 10). Протягніть плечовий ремінь через напрямну плечового ременя та вставте ремені в пряжку (мал. 11, 12). Протягніть плечовий ремінь через напрямну плечового ременя і затягніть ремені (мал. 13, 14). Переконайтеся, що плечовий ремінь не проходить через ручку автокрісла (мал. 15)



**DŮLEŽITÉ!**  
**PŘEČTĚTE SI PROSÍM POZORNĚ TENTO UŽIVATELSKÁ MANUÁL,**  
**USCHOVEJTE JEJ PRO POZDĚJŠÍ POUŽITÍ, SKLADUJTE JEJ SPOLU S**  
**AUTOSEDAČKOU PŘI JEJÍM POUŽÍVÁNÍ.**

## VAROVÁNÍ

Tato autosedačka je určena pro děti o výšce 40-87 cm a maximální hmotností 13 kg v souladu s normou ECE-R129.

- Autosedačku lze montovat pomocí bezpečnostních pásů pouze proti směru jízdy na sedadlech po směru jízdy vybavených 3bodovými bezpečnostními pásy splňujícími normu ECE R16.

- Neprovádějte žádné úpravy této autosedačky. Jakákoli úprava může ovlivnit bezpečnost dítěte v autosedačce.

- Neumisťujte autosedačku na zvýšený povrch, např. na stůl.

- Nikdy nemontujte autosedačku proti směru jízdy na přední sedadlo se zapnutým airbagem.

- Autosedačku lze montovat pouze proti směru jízdy.

- Nenechávejte dítě v autosedačce bez dozoru.

- Nejbezpečnějším místem pro montáž autosedačky jsou zadní sedadla.

- Ujistěte se, že bezpečnostní pásy nejsou zkroucené nebo poškozené.

**CZ** - Ujistěte se, že žádná část autosedačky není zachycena dveřmi nebo pohyblivými částmi sedadla.

- Ujistěte se, že zavazadla a další předměty v autě jsou bezpečně upevněny.

- Nepoužívejte autosedačku bez potahu, protože je nedílnou součástí autosedačky zodpovědnou za bezpečnost.

- Používejte pouze originální potah.

- Autosedačka by neměla být vystavena slunci, protože její prvky se mohou nadměrně zahřát a popálit dítě.

- Vždy když je dítě v sedačce, upevněte jej do postroje.

- Před každým použitím se ujistěte, že je autosedačka správně namontována v autě a že je dítě řádně zajištěno pásy.

- Doporučuje se vyměnit autosedačku, pokud byla účastníkem nehody.

- Vždy zajištěte autosedačku v autě, i když v ní není dítě.

- Postroj nelze používat bez potahů.

- Ujistěte se, že všechny pásy zajišťující nebo podpírající zařízení jsou napnuté, podpěrné nohy se dotýkají podlahy, a pásy a postroje udržující dítě jsou přizpůsobeny tělu dítěte.

## ÚDRŽBA

1. Čalounění autosedačky je možné prát v ruce ve vodě při teplotě nepřesahující 30°C s použitím mýdla nebo saponátu.
2. Nemyjte čalounění v pračce, nebo také neodstředíte mechanicky.
3. Nepoužívejte bělidla. Používejte len jemný prací prostředek, např. saponát.
4. Pravidelně kontrolujte nastavení 3-bodových bezpečnostních pásů autosedačky a automobilových pásů.
5. Plastové části autosedačky je možné čistit vlhkým hadříkem nebo hubičkou.
6. Odstraňte tvrdé a ostré předměty s autosedačky před posazením dítěte.
7. Čalounění je možné vysávat s koncovkou pro vozidlo. To musí být provedené opatrně, aby nepoškodit čalounění.

## ZÁRUČNÍ PODMÍNKY

1. EURO-CART SP. Z O.O. poskytuje záruku na Vámi zakoupený výrobek po dobu 60 měsíců od data zakoupení.
2. Reklamacce je třeba nahlásit na prodejním místě, na kterém jste zakoupili výrobek.
3. Nezbytnou podmínkou pro uznání reklamacce je předložení záručního listu, který se nachází na konci tohoto návodu.
4. Fyzické závady výrobku prokazované v záruční době budou odstraňovány bezplatně v termínu 14 dnů od data doručení výrobku prostřednictvím prodejce do sídla EURO-CART SP. Z O.O..
5. Opravy provádí firma EURO-CART SP. Z O.O. nebo smluvní servis, o němž informuje prodejce.
6. Záruka se nevztahuje na poškození vzniklá vinou uživatele nebo vyplývající z nedodržení pokynů v návodu k použití.
7. Záruka se nevztahuje na závady vyplývající z přirozeného opotřebení výrobku, takové jako: obrušování kol nebo změna odstínu barvy čalounění vzniklá vlivem dlouhotrvajícího působení slunečního záření.
8. Záruka se nevztahuje na poškození vzniklá důsledkem provádění oprav neoprávněnými osobami.
9. Záruční doba se prodlužuje o dobu trvání opravy.
10. Způsob opravy určuje poskytovatel záruky.
11. Reklamovaný výrobek je třeba odevzdat v čistém stavu.
12. Záruka se vztahuje na území Evropské Unie.
13. Záruka na prodané spotřební zboží nevylučuje ani nepozastavuje oprávnění kupujícího vyplývající z neshodnosti zboží se smlouvou.

**CZ**

## MONTÁŽNÍ POLOHA

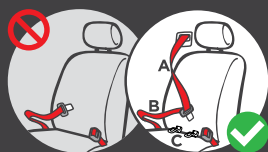

- A** Bezpečnostní pásy v autě:  
Diagonální pás
- B** Bezpečnostní pás v autě:  
Bederní pás
- C** Uchycení ISOFIX

### 1. Při použití jako i-Size

Tato sedačka je vhodná pro vozy, které splňují požadavky ECE R14 a jsou vybaveny pouze ukotvením ISOFIX.

### 2. Používá se jako sedačka i-Size

Tato sedačka je vhodná pro pásy, které splňují požadavky ECE R16 a není vhodná pro vozy vybavené pouze dvoubodovými bezpečnostními pásy pouze s přípevným systémem ISOFIX.

CZ



Vhodná místa pro instalaci autosedačky v autě zobrazené vlevo:

 Místa nepovolena pro instalaci sedačky

 Bezpečná místa pro instalaci sedačky

**A** Pouze s použitím třibodových ISOFIX pásů a ukotvení je lze instalovat na tato místa

**B** Pokud má přední sedadlo vystřelitelný airbag, nelze ji zde nainstalovat.



## SEZNAM DÍLŮ:

1. Rukojeť
2. Sluneční stříška
3. Opěrka hlavy
4. Kryty ramenních pásů
5. Ramenní pás
6. Vložka
7. Přezka
8. Krokový pás
9. Vodítko bederního pásu
10. Popruh napínače
11. Napínač pásů
12. Vodítko ramenního pásu
13. Nastavení výšky opěrky hlavy
14. Tlačítko pro nastavení rukojeti
15. Vidlice ramenních pásů

## UŽIVATELSKÝ MANUÁL

### 1. UMÍSTĚNÍ DÍTĚTE DO AUTOSEDAČKY:

Uvolněte a odpojte pásy (obr. 1, 2). Umístěte dítě a zapněte pásy (obr. 3). Nastavte výšku opěrky hlavy a ramenních pásů (obr. 4, 5). Napněte pásy (obr. 6).

### 2. NASTAVENÍ AUTOSEDAČKY:

Nastavte rukojeť do požadované polohy (obr. 7, 8). Nastavte sluneční stříšku (obr. 9).

### 3. MONTÁŽ AUTOSEDAČKY POMOCÍ 3BODOVÝCH BEZPEČNOSTNÍCH PÁSŮ:

Umístěte autosedačku na sedadlo proti směru jízdy tak, aby se opíralo o opěradlo sedadla (obr. 10). Protáhněte ramenní pás přes vodítko ramenního pásu a upevněte pásy do přezky (obr. 11, 12). Protáhněte ramenní pás přes vodítko ramenního pásu a napněte pásy (obr. 13, 14). Ujistěte se, že ramenní pás neprochází rukojetí autosedačky (obr. 15).

CZ



## DŮLEŽITÉ!

**POZORNE SI PREČÍTAJTE TENTO NÁVOD NA POUŽITIE, USCHOVAJTE HO PRE NESKORŠIE POUŽITIE A PRI POUŽÍVANÍ AUTOSEDAČKY HO USCHOVAJTE SPOLU SO AUTOSEDAČKOU.**

## VAROVANIA

- Táto autosedačka je určená pre deti s výškou 40 až 87 cm a maximálnou hmotnosťou 13 kg v súlade s normou ECE-R129.

- Autosedačku je možné inštalovať iba pomocou bezpečnostných pásov v smere jazdy na sedadlách v smere jazdy vybavených 3-bodovými bezpečnostnými pásmi v súlade s normou ECE R16.

- Na tejto autosedačke nevykonávajte žiadne úpravy. Akákoľvek úprava môže ovplyvniť bezpečnosť dieťaťa v autosedačke.

- Autosedačku neumiestňujte na vyvýšený povrch, napríklad na stôl.

- Nikdy neinštalujte autosedačku proti smeru jazdy na predné sedadlo s aktívnym airbagom.

- Autosedačku je možné inštalovať iba proti smeru jazdy.

- Nenechávajte svoje dieťa v autosedačke bez dozoru.

- Najbezpečnejšie miesto na inštaláciu autosedačky je na zadnom sedadle.

- Uistite sa, že bezpečnostné pásy nie sú prekrútené alebo poškodené.

- Uistite sa, že žiadna časť autosedačky nie je zachytená dverami alebo pohyblivými časťami sedadla.

- Uistite sa, že batožina a ostatné predmety v aute sú pevne pripevnené.

- Autosedačku nepoužívajte bez čalúnenia, pretože je neoddeliteľnou súčasťou autosedačky zodpovednej za bezpečnosť.

Používajte iba originálne čalúnenie.

- Autosedačka by nemala byť vystavená slnku, pretože jej prvky sa môžu príliš zohriať a dieťa popáliť.

- Vždy pripútajte svoje dieťa pásmi v postroji, keď sedí v autosedačke.

- Pred každým použitím sa presvedčte, či je autosedačka správne nainštalovaná v aute a či je dieťa správne zaistené pásmi.

- Odporúča sa vymeniť autosedačku, ak sa stalo účastníkom nehody.

- Autosedačku vždy zaistite v aute, aj keď v nej nie je dieťa.

- Pásy postroje nie je možné používať bez krytov.

- Uistite sa, že všetky pásy zaisťujúce alebo podporujúce zariadenie sú napnuté, podporné nohy sa dotýkajú podlahy a že pásy a postroje zadržiavajúce dieťa sú prispôbené telu dieťaťa.

## ÚDRŽBA

1. Čalúnenie autosedačky je možné prať v ruke vo vode pri teplote nepresahujúcej 30°C s použitím mydla alebo saponátu.
2. Neumývajte čalúnenie v pračke, alebo tiež neodstreďujte mechanicky.
3. Nepoužívajte bieliadlá. Používajte len jemný prací prostriedok, napr. saponát.
4. Pravidelne kontrolujte nastavenie 3-bodových bezpečnostných pásov autosedačky a automobilových pásov.
5. Plastové časti autosedačky je možné čistiť vlhkou handričkou alebo hubkou.
6. Odstráňte tvrdé a ostré predmety s autosedačky pred posadením dieťaťa.
7. Čalúnenie je možné vysávať s koncovkou pre vozidlo. To musí byť vykonané opatrne aby nepoškodil čalúnenie.

## ZÁRUČNÉ PODMIENKY

1. EURO-CART SP. Z O.O. poskytuje na Vami zakúpený produkt záruku 60 mesiacov odo dňa zakúpenia.
2. Reklamácie uplatňujte na mieste, kde ste produkt kúpili.
3. Nevyhnutnou podmienkou reklamácie je predloženie záručného listu, ktorý sa nachádza na konci tohto návodu.
4. Materiálové vady produktu preukázané v záručnej dobe budú odstránené bezplatne v termíne do 14 dní odo dňa odovzdania produktu prostredníctvom predajcu do sídla EURO-CART SP. Z O.O..
5. Opravy vykonáva firma EURO-CART SP. Z O.O. alebo zmluvný servis, o ktorom informuje predajca.
6. Záruka sa nevzťahuje na chyby spôsobené užívateľom alebo vyplývajúce z nesprávneho používania.
7. Záruka sa nevzťahuje na chyby vzniknuté normálnym používaním produktu, také ako: opotrebenie kolies alebo zmena odtieňa čalúnenia vplyvom dlhodobého pôsobenia slnečných lúčov.
8. Záruka sa nevzťahuje na poškodenia vyplývajúce z vykonávania opráv neoprávnenými osobami.
9. Záručná doba sa predlžuje o čas trvania opravy.
10. Spôsob opravy určuje poskytovateľ záruky.
11. Reklamovaný produkt je potrebné odovzdať v čistom stave.
12. Záruka platí na území Európskej únie.
13. Záruka na predaný spotrebný tovar nevylučuje ani neruší práva kupujúceho vyplývajúce z nezrovnalostí medzi tovarom a zmlouvou.

SK

SK



## POLOHA INŠTALÁCIE

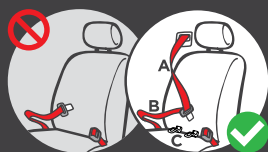

- A** Bezpečnostný pás v aute:  
Diagonálny pás
- B** Bezpečnostný pás v aute:  
Bedrový pás
- C** Upevnenie ISOFIX

### 1. Pri použití ako i-Size

Táto sedačka je vhodná pre automobily, ktoré spĺňajú požiadavky ECE R14 a sú vybavené len držiakmi ISOFIX.

### 2. Používanie ako sedačky i-Size

Táto sedačka je vhodná pre pásy, ktoré splnili požiadavky normy ECE R16 a nie je vhodná pre automobily vybavené iba dvojbodovými pásmi, len s pripojením typu ISOFIX.

SK



Vhodné miesta na inštaláciu autosedačky v aute zobrazené vľavo:



 Miesta, ktoré nie sú povolené na montáž sedačky

 Bezpečné miesta na montáž sedačky

**A** Na týchto miestach je možné namontovať sedačku len s trojbodovými pásmi a upevňovacími prvkami ISOFIX.

**B** Ak má predné sedadlo aktívny airbag, nie je možné ju na tomto mieste namontovať.



## ZOZNAM DIELOV:

1. Rukoväť
2. Slniečna strieška
3. Opierka hlavy
4. Návleky na ramenné popruhy
5. Ramenný popruh
6. Vložka
7. Spona
8. Rozkrokový pás
9. Vodiaci prvok bedrového pásu
10. Napínací pás
11. Napínač pásu
12. Vodiaci prvok ramenného pásu
13. Regulácia výšky opierky hlavy
14. Tlačidlo nastavenia rukoväte
15. Vidlice na ramenné popruhy

## NÁVOD NA OBSLUHU

### 1. VKLADANIE DIEŤAĎA DO AUTOSEDAČKY

Uvoľnite a odpojte pásy (obr. 1, 2). Posadte dieťa a zapnite bezpečnostný pás (obr. 3). Nastavte výšku opierky hlavy a ramenných pásov (obr. 4, 5). Napnite bezpečnostné pásy (obr. 6).

### 2. NASTAVENIE AUTOSEDAČKY:

Nastavte rukoväť do požadovanej polohy (obr. 7, 8). Nastavte slnečnú striešku (obr. 9).

### 3. INŠTALÁCIA AUTOSEDAČKY POMOCOU 3-BODOVÝCH PÁSOV:

Položte autosedačku na sedadlo smerom dozadu tak, aby sa opieralo o operadlo sedadla (obr. 10). Vedte ramenný pás cez vedenie ramenného pásu a pripevnite pásy k sponě (obr. 11, 12). Vedte ramenný pás cez vedenie ramenného pásu a utiahnite pásy (obr. 13, 14). Dbajte na to, aby ramenný pás neprechádzal cez rukoväť sedadla (obr. 15).

SK



**WICHTIG! BITTE LESEN SIE DIESE BEDIENUNGSANLEITUNG  
SORGFÄLTIG DURCH, BEWAHREN SIE SIE ZUM SPÄTEREN  
NACHSCHLAGEN AUF UND HALTEN SIE SIE BEI DER BENUTZUNG  
DES KINDERAUTOSITZES GRIFFBEREIT.**

**WARNUNGEN**

- Dieser Kinderautositz ist für Kinder mit einer Körpergröße von 40 bis 87 cm und einem Gewicht von maximal 13 kg gemäß der Norm ECE-R129 bestimmt.
- Der Kinderautositz darf nur entgegengesetzt der Fahrtrichtung mit den Sicherheitsgurten auf vorwärts gerichteten Sitzen, die mit 3-Punkt-Sicherheitsgurten gemäß der Norm ECE R16 ausgestattet sind, montiert werden.
- An diesem Kinderautositz dürfen keine Veränderungen vorgenommen werden. Jede Veränderung kann die Sicherheit des Kindes im Kinderautositz beeinträchtigen.
- Stellen Sie den Kinderautositz auf eine erhöhte Fläche nicht, z.B. auf einen Tisch.
- Installieren Sie niemals einen rückwärts gerichteten Kinderautositz auf dem Beifahrersitz mit aktivem Airbag.
- Der Kinderautositz kann nur entgegengesetzt der Fahrtrichtung montiert werden.
- Lassen Sie Ihr Kind nicht unbeaufsichtigt im Kinderautositz.
- Der sicherste Ort zum Einbau des Kinderautositzes ist der Rücksitzbank.
- Stellen Sie sicher, dass die Sicherheitsgurte frei von Verdrehungen oder Beschädigungen sind.
- Stellen Sie sicher, dass keine Teile des Kinderautositzes durch Türen oder bewegliche Sitzteile eingeklemmt werden.
- Stellen Sie sicher, dass das Gepäck und die anderen im Fahrzeug befindlichen Gegenstände sicher befestigt sind.
- Da die Polsterung ein integraler Bestandteil des Sitzes und für die Sicherheit verantwortlich ist, darf der Sitz ohne Polsterung nicht benutzt werden.
- Verwenden Sie nur die Originalpolsterung.
- Der Kinderautositz darf nicht der Sonne ausgesetzt werden, da sich seine Teile übermäßig erhitzen und das Kind Verbrennungen erleiden könnte.
- Wenn Ihr Kind im Kindersitz sitzt, sichern Sie es immer mit einem Kindergeschirr.
- Stellen Sie vor jeder Benutzung sicher, dass der Kinderautositz richtig im Fahrzeug eingebaut und das Kind mit den Gurten richtig gesichert ist.
- Es wird empfohlen, den Kinderautositz auszutauschen, wenn er in einen Unfall verwickelt war.
- Sichern Sie den Kinderautositz immer im Auto, auch wenn sich das Kind in dem Kinderautositz nicht befindet.
- Das Kindergeschirr kann ohne Gurtpolster nicht verwendet werden.
- Stellen Sie sicher, dass alle Gurte, die das Gerät sichern oder stützen, fest sitzen,

die Stützbeine den Boden berühren und die Gurte und Gurte, mit denen das Kind gesichert wird, an den Körper des Kindes angepasst sind.

**PFLEGE**

1. Die Tapezierung könne Sie in Wasser bis 30°C mit Seife oder einem milden Reinigungsmittel mit der Hand waschen.
2. Die Tapezierung dar nicht in der Waschmaschine gewaschen oder geschleudert werden.
3. Verwenden Sie keine Bleichmitteln. Nur milde Reinigungsmittel verwenden.
4. Überprüfen Sie regelmäßig die Einstellung der 3-Punkt Sicherheitsgurte des Kindersitzes und die der Autosicherheitsgurte.
5. Die Plastikteile des Kindersitzes können Sie mit einem feuchten Tuch oder Schwamm reinigen.
6. Entfernen Sie harte und scharfkantige Gegenstände aus dem Sitz bevor Sie das Kind hineinsetzen.
7. Die Tapezierung kann mit einem Staubsauger mit Polsterdüse gesaugt werden. Dabei sollten Sie vorsichtig vorgehen, um die Tapezierung nicht zu beschädigen.

**GARANTIEBEDINGUNGEN**

1. EURO-CART GmbH leistet eine mit dem Erwerbsdatum beginnende Garantie von 60 Monaten für das von Ihnen erworbene Produkt.
2. Reklamationen sollten an den Verkaufsstellen, wo das Produkt erworben worden ist, gemeldet werden.
3. Der Reklamationsanspruch wird nur unter der notwendigen Voraussetzung berücksichtigt, daß der sich am Schluss dieser Gebrauchsanweisung befindende Garantieschein vorgelegt wird.
4. Die während der Garantiezeit entdeckten physischen Produktmängel werden innerhalb von vierzehn Tagen ab dem Lieferdatum des Produkts in dem Firmensitz von EUROCART GmbH, vermittelt durch den Verkäufer, kostenlos behebt.
5. Reparaturen werden von dem Unternehmen EURO-CART GmbH oder einer Dienstleistungseinheit, über die der Verkäufer informiert, vorgenommen.
6. Die Garantie umfasst keine durch das Verschulden des Benutzers sowie aufgrund nicht befolgter Anweisungen der Gebrauchsanweisung entstandenen Schäden.
7. Die Garantie umfasst keine sich aus dem natürlichem Produktverschleiss ergebenden Schäden, wie z.B. durch Reibung abgenutzte Räder, aufgrund langandauernder Sonnenbestrahlung entstandene Veränderung des Farbtons der Polsterung.
8. Die Garantie umfasst keine infolge von Reparaturen, die von unbefugten Personen durchgeführt worden sind, entstandenen Schäden.
9. Garantiefrist wird um die Reparaturzeit verlängert.
10. Reparaturweise wird vom Garantieerteiler bestimmt.
11. Das der Reklamation unterliegende Produkt sollte im sauberen Zustand zurückgegeben werden.
12. Die Garantie gilt im gesamten EU-Gebiet.
13. Die Garantie für verkaufte Verbrauchsware schliesst weder aus noch stellt die sich aus der Nichtübereinstimmung der Ware mit dem Vertrag ergebenden Befugnisse des Käufers ein.

## INSTALLATION STELLUNG

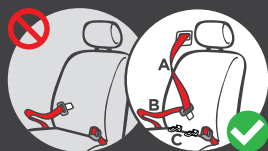

- A** Sicherheitsgurt im Auto: Schräggurt
- B** Sicherheitsgurt im Auto: Beckengurt
- C** ISOFIX Befestigung

### 1. Beim Nutzen als I-Size

Dieser Sitz ist entsprechend nur für Autos, die Voraussetzungen ECE R14 erfüllen und in ISOFIX Befestigungen ausgestattet sind.

### 2. Beim Nutzen als I-Size Sitz

Dieser Sitz ist entsprechend für Gurte, die ECE R16 Voraussetzungen erfüllen und ist nicht geeignet für Autos, die nur in Zweipunkt-Gurte nach ISOFIX Befestigung ausgestattet sind.



Entsprechend zur Installation des Kindersitzes im Auto sind Plätze, die links gesiegt sind:



- Verbotene Plätze zur Installation des Kindersitzes
- Sichere Plätze zur Installation des Kindersitzes
- A** Nur bei Verwendung von Drei-Punkt-Gurten und ISOFIX-Befestigungen kann man in diesen Plätzen montieren
- B** Wenn Vordersitz aufklappbaren Airbag hat, darf man an dieser Stelle nicht montieren.



## TEILELISTE:

1. Griff
2. Sonnendach
3. Kopfstütze
4. Gurtpolster
5. Schultergurt
6. Einlage
7. Schnalle
8. Schrittgurt
9. Führung des Hüftgurts
10. Einstellgurt
11. Gurtspanner
12. Führung des Schultergurts
13. Höhenverstellung der Kopfstütze
14. Griffverstellknopf
15. Schultergurtverschluss

## BEDIENUNGSANLEITUNG

### 1. KIND IN DEN KINDERAUTOSITZ SETZEN:

Lösen Sie und trennen Sie die Gurte (Abb. 1, 2). Setzen Sie das Kind hin und schnallen Sie das Kind an (Abb. 3). Passen Sie die Höhe der Kopfstütze und der Schultergurte an (Abb. 4, 5). Spannen Sie die Gurte (Abb. 6).

### 2. KINDERAUTOSITZ VERSTELLEN:

Bringen Sie den Handgriff in die gewünschte Position (Abb. 7, 8). Stellen Sie das Sonnenblende ein (Abb. 9).

### 3. KINDERAUTOSITZ MIT 3-PUNKT-GURT EINBAUEN:

Stellen Sie den Kinderautositz rückwärtsgerichtet auf den Fahrzeugsitz, so dass er an der Rückenlehne des Sitzes anliegt (Abb. 10). Führen Sie den Schultergurt durch die Schultergurtführung und befestigen Sie die Gurte an der Schnalle (Abb. 11, 12). Führen Sie den Schultergurt durch die Schultergurtführung und spannen Sie die Gurte (Abb. 13, 14). Stellen Sie sicher, dass der Schultergurt nicht durch den Sitzgriff verläuft (Abb. 15).



## FONTOS!

**OLVASSA EL A HASZNÁLATI UTASÍTÁST, ŐRIZZE MEG JÖVŐBENI FELHASZNÁLÁSRA, ÉS AZ ÜLÉS HASZNÁLATA SORÁN TÁROLJA AZ ÜLÉSSSEL EGY HELYEN!**

## FIGYELMEZTETÉSEK

- Ez az ülés 40-87 cm közötti testmagasságú, max. 13 kg tömegű gyermekek számára készült, és megfelel az ECE R129 szabványoknak.
- Az ülés a hevederekkel kizárólag menetiránynak háttal szerelhető fel olyan menetirányba fordított ülésekre, amelyeken 3 pontos biztonsági öv van, az ECE R16 szabványnak megfelelően.
- Tilos az ülésen módosítást végrehajtani. Az ülés bárminemű módosítása hatással lehet a gyermek biztonságára az ülésben.
- Nem szabad az ülést emelvényre, pl. asztalra állítani.
- Tilos az ülést aktív légpárnás gépjármű első ülésére menetiránynak háttal felszerelni.
- Az ülést kizárólag menetiránynak háttal szabad felszerelni.
- Ne hagyja a gyermeket az ülésben felügyelet nélkül!
- Az ülést a hátsó ülésre a legbiztonságosabb felszerelni.
- Ellenőrizze, hogy a biztonsági övek ne legyenek megcsavarodva, és ne legyenek sérültek!
- Ellenőrizze, hogy az ülés semmilyen része ne szoruljon be az ajtónál, se az ülés mozgatható részeinél!
- Ellenőrizze, hogy a csomagok és egyéb tárgyak stabilan legyenek rögzítve az autóban!
- Kárpit nélkül ne használja az autósülést, mert az a biztonságért felelős szerves része az ülésnek.
- Csak eredeti kárpit használható.
- Az ülést nem szabad napfény hatásának kitenni, mivel elemei túlságosan felhevülhetnek és megégethetik a gyermeket.
- Amikor a gyermek az autósülésben ül, mindig kösse be hám típusú biztonsági övvel!
- Az ülés használat előtt mindig ellenőrizze, hogy az ülés megfelelően legyen felszerelve az autóban, és hogy a gyermek megfelelően be legyen kötve!
- Ha baleset történt, ajánlott az ülést kicserélni.
- Mindig rögzítse az ülést az autóban, akkor is, ha nem ül benne gyermek!
- A hám típusú biztonsági öv a borítója nélkül nem használható.
- Ellenőrizze, hogy az összes rögzítópánt vagy alátámasztó eszköz feszes legyen, az alátámasztó lábak érintsék az aljazatot, a gyermeket tartó övek és hám rásimuljanak a gyermek testére!

## KARBANTARTÁS

1. A gyerekülés kárpitja kézzel mosható 30°C-ot nem meghaladó hőmérsékleten szappan vagy finom detergens segítségével.
2. A kárpitot nem szabad gépben mosni ill. mechanikailag centrifugálni.
3. Nem szabad fehérítőt használni. Csak finom detergenset szabad használni.
4. A gyerekülés 3 pontos biztonsági öveinek és az autós biztonsági övek beállítását rendszeresen kell ellenőrizni.
5. A gyerekülés műanyag részei nedves törülköhával vagy szivaccsal tisztíthatók.
6. Mielőtt leültetné a gyermeket, az ülésből távolítsa el a kemény és éles tárgyakat.
7. A kárpitot az autós szívócső feltétlenül felszerelt porszívóval lehet porszívózni. Ezt óvatosan kell végezni úgy, hogy a kárpit ne sérüljön meg.

## GARANCIÁLIS FELTÉTELEK

1. EURO-CART SP. Z O.O. az Önök által megvásárolt termékre a vásárlás dátumától számított 60 hónapra garanciát vállal.
2. A reklamációkat azon az eladási ponton kell benyújtani, ahol a terméket megvásárolták.
3. A garancia elbírálásának az elengedhetetlen feltétele a garanciális kártya bemutatása, amely az alábbi útmutató hátulján található.
4. A termék garanciális idő alatt bemutatott fizikai hibáinak eltávolítása díjmentesen történik, a terméknek az eladó közvetítésével az EURO-CART SP. Z O.O. székhelyébe történő eljuttatásától számított 14 napon belül.
5. A javításokat az EURO-CART SP. Z O.O. vállalat, vagy egy másik szolgálati egység végzi, amelyről az eladó értesít.
6. A garancia nem vonatkozik a felhasználó hi bájából, vagy a használati útmutató be nem tartásából származó sérülésekre.
7. A garancia nem vonatkozik a termék természetes elhasználódásából származó hibákra, mint: kerekek kopása, vagy a hosszantartó napsugárzás okozta kárpit színárnyalatának megváltozása.
8. A garancia nem vonatkozik a jogosulatlan személyek által végrehajtott javítások okozta sérülésekre.
9. A garanciális idő a javítás esetén a javítás idejével meghosszabbodik.
10. A javítás módját a garanciát vállaló állapítja meg.
11. A reklamált terméket tiszta állapotban kell átadni.
12. A garancia az Európai Unió területére vonatkozik.
13. Az értékesített fogyasztási cikk garanciája nem zárja ki, és nem függeszti fel a vásárló jogait, ha az árú nem felel meg a szerződésben foglaltaknak.

## RÖGZÍTÉSI POZÍCIÓ

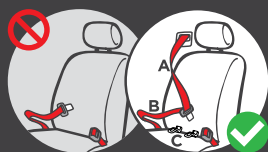

- A** A jármű biztonsági öve: Vállöv
- B** A jármű biztonsági öve: Medenceöv
- C** ISOFIX rögzítés

### 1. i-Size-kénti használat során

A gyermekülés kizárólag az ECE R14 követelményeknek megfelelő és ISOFIX rögzítővel felszerelt járművekben használható.

### 2. i-Size ülésmagasítókénti használat során

A gyermekülés kizárólag az ECE R16 követelményeknek megfelelő járművekben használható, nem alkalmas a csak kétpontos biztonsági övel felszerelt járművekben, csak az ISOFIX csatlakoztatása után.



Az autóülés autóba történő beszereléséhez megfelelő helyek a bal oldalon láthatók:

- Az ülés felszerelésére nem engedélyezett helyek
- Az ülés biztonságos felszerelésére alkalmas helyek
- A** Csak hárompontos biztonsági övek és ISOFIX rögzítők használatával rögzíthető ezeken a helyeken.
- B** Ha az elülső ülés légszákkal rendelkezik, nem rögzíthető ezen a helyen.



## ALKATRÉSZLISTA:

1. Nyél
2. Napellenző
3. Fejtámla
4. Vállöv borító
5. Vállöv
6. Betét
7. Csat
8. Ágyékeveder
9. Derékszj-vezető
10. Feszítópánt
11. Övfeszítő
12. Vállöv-vezető
13. Fejtámlamagasság-szabályozó gomb
14. Nyél állítógombja
15. Vállöv csatja

## HASZNÁLATI UTASÍTÁS

### 1. A GYERMEK ÜLÉSBE HELYEZÉSE:

Lazítsa ki és kapcsolja ki az öveget (1., 2. ábra)! Ültesse be a gyermeket, és kapcsolja be az öveget (3. ábra)! Állítsa be a fejtámla és a vállövek magasságát (4., 5. ábra)! Kapcsolja be az öveget (6. ábra)!

### 2. ÜLÉS ÁLLÍTÁSA:

Állítsa a nyelet a kívánt pozícióba (7., 8. ábra)! Állítsa be a napellenzőt (9. ábra)!

### 3. ÜLÉS FELSZERELÉSE 3 PONTOS AUTÓS BIZTONSÁGI ÖV SEGÍTSÉGÉVEL:

Állítsa az ülést menetiránynak háttal, úgy, hogy rásimuljon az üléstámlára (10. ábra)! Vezesse át a vállövet a vállöv-vezetőn, és csatlakoztassa az öveget a csathoz (11., 12. ábra)! Vezesse át a vállövet a vállöv-vezetőn, és kapcsolja be az öveget (13., 14. ábra)! Ellenőrizze, hogy, hogy a vállöv ne keresztezze az ülés nyelét (15. ábra)!



## IMPORTANT!

**CITIȚI CU ATENȚIE ACEST MANUAL DE UTILIZARE, PĂSTRAȚI-L PENTRU CONSULTĂRI ULTERIOARE ȘI PĂSTRAȚI-L ÎMPREUNĂ CU SCAUNUL ATUNCI CÂND ÎL UTILIZAȚI.**

## AVERTIZĂRI

- Acest scaun auto este potrivit pentru copii cu o înălțime cuprinsă între 40 și 87 cm și o greutate maximă de 13 kg, în conformitate cu standardul ECE-R129.
  - Scaunul poate fi instalat numai cu ajutorul centurilor de siguranță orientate cu spatele către direcția de mers pe scaunele orientate cu fața către direcția de mers, echipate cu centuri de siguranță în 3 puncte ECE R16.
  - Nu faceți nicio modificare la acest scaun. Orice modificare poate afecta siguranța copilului din scaun.
  - Nu așezați scaunul pe un loc înalt, de exemplu, pe o masă.
  - Nu instalați niciodată un scaun orientat cu spatele către direcția de mers pe scaunul din față cu un airbag activ.
  - Scaunul poate fi instalat numai cu spatele către direcția de mers.
  - Nu vă lăsați copilul nesupravegheat în scaun.
  - Cel mai sigur loc pentru a instala un scaunul pentru copii este pe bancheta din spate.
  - Asigurați-vă că centurile de siguranță nu sunt răsucite sau deteriorate.
  - Asigurați-vă că nicio parte a scaunului nu este prinsă în ușă sau în părțile mobile ale părții pe care se stă.
  - Asigurați-vă că bagajele și alte obiecte din mașină sunt bine fixate.
  - Nu utilizați scaunul fără tapițerie, deoarece aceasta face parte integrantă din scaun și este responsabilă pentru siguranță.
- Trebuie folosită numai tapițeria originală.
- Scaunul nu trebuie expus la soare, deoarece componentele sale se pot încălzi excesiv de tare și pot arde copilul.
- RO**
- Fixați-vă întotdeauna copilul în centurile hamului atunci când vă aflați în scaun.
  - Asigurați-vă întotdeauna că scaunul este montat corect în mașină și că copilul este asigurat în mod corespunzător cu centura de siguranță înainte de utilizare.
  - Se recomandă înlocuirea scaunului dacă acesta a fost implicat într-un accident.
  - Fixați bine întotdeauna scaunul auto în mașină, chiar dacă copilul nu se află în el.
  - Centurile pentru hamuri nu trebuie să fie utilizate fără dispozitive de protecție.
  - Asigurați-vă că toate centurile de fixare sau de susținere a dispozitivului sunt strânse, că picioarele de susținere ating podeaua, că centurile și hamurile care țin copilul sunt adaptate la corpul acestuia.

## ÎNȚREȚINEREA

1. Husa scaunului auto poate fi spălată manual în apă la o temperatură care nu depășește 30°C folosind în acest scop săpun sau detergenți ușori.
2. Nu curățați husa în mașina de spălat, nu folosiți centrifuga automată.
3. Nu folosiți înălbitori. Folosiți numai detergenți ușori.
4. Verificați în mod regulat ajustările centurilor de siguranță în 3 puncte ale scaunului auto și centurile autovehiculului.
5. Piese din plastic ale scaunului auto pot fi curățate cu o cârpă umedă sau burete.
6. Scoateți obiectele dure și ascuțite din scaunul auto înainte de situarea copilului în acesta.
7. Husa poate fi curățată cu aspiratorul cu vârf auto. Acest lucru trebuie efectuat cu grijă pentru a evita deteriorarea husei.

## CONDIȚII DE GARANȚIE

1. Pentru produsul achiziționat EURO-CART SP. Z O.O. oferă termen de garanție pentru o perioadă de 60 luni de la data cumpărării acestuia.
2. Reclamațiile se depun în unitatea comercială, unde a fost procurat produsul.
3. Condiția obligatorie pentru depunerea reclamației este prezentarea fișei de garanție, care se află la sfârșitul acestei instrucțiuni.
4. Defecțiunile fizice constatate în perioada de garanție vor fi înlăturate gratuit prin intermediul vânzătorului într-o perioadă de 14 zile de la data recepționării acestuia la sediul firmei EURO-CART SP. Z O.O..
5. Service-ul este asigurat de către firma EURO-CART SP. Z O.O. ori altă unitate specializată, despre care fapt veți fi informat de vânzător.
6. Nu sunt cuprinse de garanție defecțiunile cauzate de folosința necorespunzătoare ori nerespectarea instrucțiunilor din manualul de utilizare.
7. Nu sunt cuprinse de garanție efectele rezultate în urma folosirii curente, precum uzura roțile ori decolorarea elementelor de tapițerie cauzată de expunerea prelungită la acțiunea soarelui.
8. Nu sunt cuprinse de garanție defecțiunile cauzate în urma intervențiilor persoanelor neautorizate pentru aceste scopuri.
9. Perioada de garanție se prelungeste cu termenii efectuării lucrărilor de service.
10. Tipul și modul în care va fi efectuat serviciul se stabilește de către garant.
11. Produsele reclamate vor fi predate/depuse în stare curată.
12. Garanția se răsfrânge asupra întreg teritoriului al Uniunii Europene.
13. Garanția pentru produsul de consumpție vândut nu exclude și nici nu suspendă drepturile cumpărătorului care rezultă din neconformitatea acestuia cu prezentul contract

**RO**

## POZIȚIA DE INSTALARE

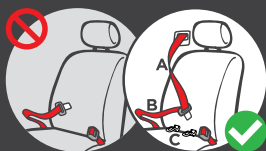

- A** Centura de siguranță în mașină:  
Centura diagonală
- B** Centura de siguranță în mașină:  
Centura pe bazin
- C** Atașament ISOFIX

### 1. Când este folosit ca i-Size

Acest scaun este potrivit pentru mașinile care îndeplinesc cerințele ECE R14 și sunt echipate doar cu ancoraje ISOFIX.

### 2. Folosind ca scaun i-Size

Acest scaun este potrivit pentru centurile care au trecut cerințele ECE R16 și nu este potrivit pentru mașinile echipate doar cu centuri de siguranță în două puncte doar cu ISOFIX atașat.



Locuri potrivite pentru instalarea scaunului auto în mașina prezentată în stânga:

 Locuri interzise pentru instalarea scaunului

 Locuri sigure pentru instalarea scaunului

 Numai cu ajutorul curelelor și ancorajelor ISOFIX în trei puncte pot fi instalate în aceste locuri

 Când scaunul din față are un airbag care se deschide, acesta nu poate fi instalat în acest loc.



## LISTA DE PIESE:

1. Mâner
2. Parasolar
3. Tetieră
4. Apărătoare centuri de umăr
5. Centură de umăr
6. Inserție
7. Cataramă
8. Centură petrecută printre picioare
9. Ghidaj centură talie
10. Centură pretensionare
11. Mecanism pentru tensionat centuri
12. Ghidaj centură de umăr
13. Reglator înălțime tetieră
14. Buton reglare mâner
15. Clipsuri prindere centură de umăr

## MANUAL DE UTILIZARE

### 1. PUNEREA COPILULUI ÎN SCAUNUL AUTO

Slăbiți și deconectați centurile (fig. 1, 2). Așezați copilul și fixați centura de siguranță (figura 3). Reglați înălțimea tetierei și a centurilor de umăr (fig. 4, 5). Strângeți centurile (fig. 6).

### 2. REGLARE SCAUN:

Așezați mânerul în poziția dorită (Fig. 7, 8). Reglați parasolarul (fig. 9).

### 3. INSTALAREA SCAUNULUI CU AJUTORUL HAMULUI ÎN 3 PUNCTE:

Poziționați scaunul pe scaunul orientat cu spatele către direcția de mers astfel încât să se sprijine pe spătarul scaunului (fig. 10). Ghidați centura de umăr prin ghidajul centurii de umăr și prindeți centura în cataramă (fig. 11, 12). Ghidați centura de umăr prin ghidajul centurii de umăr și tensionați centurile (fig. 13, 14). Asigurați-vă că centura de umăr nu trece peste mânerul scaunului (fig. 15).



**IMPORTANT:**  
**LISEZ ATTENTIVEMENT CETTE NOTICE D'UTILISATION,**  
**CONSERVEZ-LA AVEC LE SIEGE, POUR REFERENCE FUTURE,**  
**PENDANT L'UTILISATION DU SIEGE.**

## AVERTISSEMENTS

- Ce siège est conçu pour les bébés d'une taille de 40 à 87 cm et jusqu'à 13 kg au maximum, conformément à la norme ECE-R129.
  - Le siège ne peut être installé que dos à la route, à l'aide des ceintures, sur les places orientées face à la route, équipées de ceintures de sécurité 3 points, conformément à la norme ECE R16.
  - Ne faites pas de modifications de ce siège. Toute modification peut affecter la sécurité du bébé dans le siège.
  - Ne placez pas le siège sur une surface élevée, p.ex. sur la table.
  - N'installez jamais le siège dos à la route sur la place avant équipée d'un airbag actif.
  - Le siège ne peut être installé que dos à la route.
  - Ne laissez jamais votre enfant sans surveillance.
  - Les places sur le canapé arrière sont un endroit le plus sûr pour installer le siège auto.
  - Vérifiez si les ceintures de sécurité ne sont pas tordues ou endommagées.
  - Assurez-vous qu'aucune pièce du siège n'est coincée dans la porte ou par des éléments mobiles du siège.
  - Assurez-vous que les bagages ou d'autres objets dans la voiture sont bien fixés.
  - N'utilisez pas le siège sans la housse car elle fait partie intégrante du siège, responsable de la sécurité.
- Seule la housse d'origine doit être utilisée.
- Le siège ne doit pas être exposé au soleil parce que ses éléments peuvent devenir trop chauds et brûler le bébé.
  - Attachez toujours votre bébé avec le harnais quand il est dans le siège.
  - Avant l'utilisation, assurez-vous chaque fois que le siège est bien installé dans la voiture et le bébé est correctement attaché avec les ceintures.
- FR**
- Il est recommandé de remplacer le siège s'il a participé à un accident.
  - Protégez toujours le siège même s'il n'y a pas de bébé.
  - Les sangles du harnais ne peuvent pas être utilisées sans gaines.
  - Assurez-vous que toutes les sangles de fixation ou de maintien du siège sont tendues, les jambes de force touchent le sol, les sangles et les harnais retenant le bébé sont adaptés au corps du bébé.

## ENTRETIEN

1. On peut laver à la main les revêtements en tissu du siège-enfant dans de l'eau à une température ne dépassant pas 30°C, en utilisant du savon ou un détergent doux.
2. Ne pas laver les revêtements en tissu au lave-linge ni les essorer à la machine.
3. Ne pas utiliser de détachant. On ne peut utiliser que des détergents doux.
4. Vérifier régulièrement la position du harnais de sécurité 5 points du siège-bébé et des ceintures de sécurité auto.
5. Les parties plastiques du siège-bébé peuvent être nettoyées au chiffon ou à l'éponge humide.
6. Enlever tout objet dur ou pointu avant d'installer l'enfant sur le siège.
7. On peut nettoyer les revêtements en tissu avec un aspirateur avec l'embout pour voiture. Nettoyer doucement pour ne pas abîmer le tissu.

## CONDITIONS DE LA GARANTIE

1. L'EURO-CART SP. Z O.O. accorde une garantie pour l'article que vous avez acheté pour une période de 60 mois à compter de la date d'achat.
2. Les réclamations doivent être faites dans le point de vente dans lequel l'article a été acheté.
3. La condition nécessaire pour que la réclamation puisse être examinée est la présentation de la carte de garantie correctement remplie, se trouvant à la fin de cette notice d'utilisation, accompagné d'une preuve d'achat.
4. Les défauts physiques du produit révélatés durant la période de validité de la garantie seront supprimés gratuitement dans un délai de 14 jours à compter de la date de livraison de l'article par l'intermédiaire du vendeur au siège de l'EURO-CART SP. Z O.O..
5. Les réparations sont assurées par la société EURO-CART SP. Z O.O. ou par un fournisseur de services indiqué par le vendeur.
6. La garantie ne couvre pas:
  - les endommagements causés par l'utilisateur,
  - les endommagements dus à une nonapplication des recommandations, des avertissements et des contraintes indiqués dans le mode d'emploi et sur les éléments de la poussette.
  - les éléments d'exploitation qui s'usent naturellement au cours d'utilisation, tels que: les pneus, les chambres à air, les bandes de roulement, les matériaux utilisés sur les poignées, la structure et la couleur des tissus et des matières exposés au frottement, les manchons dans les roues, les axes, les impressions,
  - les endommagements dus à un nonrespect des conditions d'entretien, p.ex. à la corrosion, à la modification de la couleur des tissus ou des éléments plastiques suite à une exposition prolongée aux rayons du soleil, l'endommagement des éléments plastiques ou en tissu suite à une exposition prolongée aux rayons du soleil ou à des températures trop élevées, le jeu, les bruits tel que le grincement, l'endommagement des mécanismes dû aux saletés,
  - les endommagements dus aux réparations effectuées par des personnes non habilitées,
  - les endommagements dus à un pliage inapproprié de la poussette dans le cadre

**FR**



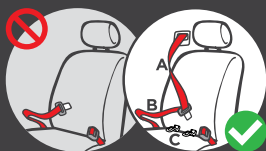

- A** Ceinture de sécurité de la voiture:  
Ceinture diagonale
- B** Ceinture de sécurité de la voiture:  
Ceinture abdominale
- C** Fixation ISOFIX

#### 1. Lorsqu'il est utilisé comme i-Size

Ce siège convient aux voitures conformes aux exigences de la norme ECE R14 et uniquement équipées de fixations ISOFIX.

#### 2. Lorsqu'il est utilisé comme siège i-Size

Ce siège peut être utilisé avec des harnais ayant satisfait aux exigences de la norme ECE R16 et ne convient pas aux voitures équipées de ceintures à 2 points d'ancrage uniquement lorsque le système ISOFIX est installé.



Les emplacements appropriés pour installer le siège auto dans la voiture sont indiqués à gauche:

- Endroits interdits pour installer le siège
- Endroits sûrs pour installer le siège
- A** Ces derniers ne peuvent être installés qu'avec des ceintures à trois points et des fixations ISOFIX.
- B** Lorsque le siège avant est équipé d'un airbag d'ouverture, il ne peut pas être installé dans cette position.



FR

FR

de l'envoi du colis (en cas de livraison à domicile).

7. La période de validité de la garantie est prolongée de la durée de la réparation par le service EURO-CART SP. Z O.O.
8. Le procédé de réparation est défini par le garant.
9. Le produit réclamé doit être transmis propre.
10. La garantie est valable sur le territoire de l'Union Européenne.
11. La garantie de la marchandise n'exclue ni ne suspend les droits de l'acheteur résultant de la non-conformité de la marchandise avec le contrat.

### LISTE DES PIÈCES:

1. Poignée
2. Capote
3. Tête
4. Gaines de bandoulières
5. Bandoulière
6. Insert
7. Boucle
8. Sangle d'entrejambe
9. Guidage de ceinture sous-abdominale
10. Sangle de tendeur
11. Tendeur de sangles
12. Guidage de la bandoulière
13. Régleur de hauteur de la tête
14. Bouton de réglage de la poignée
15. Fourchette de bandoulières

### NOTICE D'UTILISATION

#### 1. MISE EN PLACE DE L'ENFANT DANS LE SIÈGE

Relâchez et détachez les sangles (fig. 1, 2) Mettez l'enfant et attachez les sangles (fig. 3) Ajustez la hauteur de la tête et des bandoulières (fig. 4, 5) Tendez les sangles (fig. 6)

#### 2. RÉGLAGE DU SIÈGE:

Régalez la poignée dans la position souhaitée (fig. 7, 8) Régalez la capote (fig. 9)

#### 3. INSTALLATION DU SIÈGE AVEC LA CEINTURE 3 POINTS:

Posez le siège sur la place dos à la route de sorte qu'il adhère au dossier de l'assise (fig. 10) Guidez la bandoulière à travers le guidage de la bandoulière et insérez les sangles dans la boucle (fig. 11, 12) Guidez la bandoulière à travers le guidage de la bandoulière et tendez les sangles (fig. 13, 14) Assurez-vous que la bandoulière ne passe pas à travers la poignée du siège (fig. 15).



**¡¡IMPORTANTE!**  
**FAMILIARÍCESE CUIDADOSAMENTE CON ESTAS INSTRUCCIONES,**  
**GUÁRDELAS PARA MÁS ADELANTE Y MANTÉNGALAS JUNTO AL**  
**ASIENTO DURANTE EL USO DEL MISMO.**

### ADVERTENCIA

- Este asiento está destinado para niños con una altura de 40 a 87 cm y un peso máximo de 13 kg, de acuerdo con la norma ECE-R129.

- El asiento sólo puede instalarse utilizando el cinturón orientado hacia atrás en asientos orientados hacia delante equipados con cinturones de seguridad de 3 puntos de conformidad con la norma ECE R16.

No realice ninguna modificación a este asiento. Cada modificación puede afectar la seguridad del niño en el asiento.

- No coloque el asiento sobre una superficie elevada, como por ejemplo, en una mesa.

- Nunca instale el asiento mirando hacia atrás en el asiento delantero con airbag activado.

- El asiento solo se puede instalar mirando hacia atrás.

- No dejes al niño en el asiento sin cuidarlo.

- El lugar más seguro para instalar el asiento es en los asientos traseros.

- Asegúrate de que los cinturones de seguridad no estén retorcidos ni dañados.

- Asegúrate de que ningún elemento del asiento esté atrapado por las puertas o por partes móviles del asiento.

- Asegúrate de que el equipaje y otros objetos en el automóvil estén firmemente sujetos.

- No uses el asiento sin la tapicería, ya que es una parte integral del asiento responsable de la seguridad.

- Usa únicamente la tapicería original.

- El asiento no debe exponerse al sol, ya que sus componentes pueden calentarse en exceso y provocar quemaduras al niño.

- Siempre abrocha al niño con los cinturones del arnés cuando esté en el asiento.

- Antes de usarlo cada vez, asegúrate de que el asiento esté correctamente instalado en el automóvil y de que el niño esté adecuadamente asegurado con los cinturones.

- Se recomienda reemplazar el asiento si ha estado involucrado en un accidente.

- Siempre asegura el asiento en el automóvil, incluso si no hay un niño en él.

- Los cinturones del arnés no deben ser utilizados sin las fundas.

- Asegúrate de que todos los cinturones de sujeción o soporte del dispositivo estén ajustados, las piernas de soporte toquen el suelo y los cinturones y arneses que sostienen al niño estén ajustados al cuerpo del niño.

### CONSERVACIÓN

1. La tapicería se puede lavar a mano en agua con una temperatura que no sobrepase 30°C, usando el jabón o un detergente suave.
2. No se permite lavar la tapicería en lavadora y tampoco centrifugar mecánicamente.
3. No se permite usar lejía. Se puede usar solamente unos detergentes suaves.
4. Debe comprobar regularmente el ajuste de los cinturones de seguridad de 5 puntos de sillita y los del coche.
5. Las piezas de plástico se puede limpiar con un trapo húmedo o con esponja.
6. Debe quitar los objetos duros y afilados de sillita antes de montar el niño.
7. La tapicería puede aspirar con una aspiradora normal pero con pieza para los coches. Debe hacerlo muy suavemente para no dañarla.

### CONDICIONES DE GARANTÍA

1. EURO-CART SP. Z O.O. (sociedad limitada) ofrece garantía por la compra del producto para un período de 60 meses desde la fecha de compra.
2. Las reclamaciones se pueden presentar en los puntos de venta donde ha sido adquirido el producto.
3. Para que una reclamación pueda ser tratada, el cliente debe presentar la ficha de garantía correctamente rellenada que se encuentra al final de estas instrucciones, junto con el ticket o factura de compra.
4. Los daños físicos del producto, demostrados en el período de garantía, se eliminarán en un plazo de 14 días desde la fecha de entrega del producto, mediante el vendedor, a la sede de EURO-CART SP. Z O.O..
5. Las reparaciones las realiza EURO-CART SP. Z O.O., o el servicio de reparaciones indicado por el vendedor.
6. La garantía no incluye:
  - Daños causados por el usuario.
  - Daños causados por un mal uso e incumplimiento de recomendaciones, advertencias y limitaciones indicadas en las instrucciones y en los elementos del producto.
  - Elementos que se desgastan de forma natural al explotar el producto, como neumáticos, cámaras de aire, banda de rodadura de las ruedas, materiales usados en los asas, estructura y color de tapicería y elementos de plástico expuestos a rozamiento, casquillos en las ruedas, elementos impresos y estampados.
  - Daños debidos al incumplimiento de las condiciones de conservación, como corrosión, cambio de color de tapicería o elementos de plástico debido a una larga exposición a los rayos de sol, desgaste de los elementos de plástico y de la tapicería por una larga exposición a los rayos de sol o altas temperaturas, aflojamiento de los elementos, ruidos como crujido / chirrido, daños de los mecanismos por causa de la suciedad,
  - Daños causados por las reparaciones realizadas por personas no autorizadas,
  - Daños y suciedades debidos a un mal empaquetado para el envío por mensajería (en caso de venta a distancia). El producto debe estar empaquetado en su cartón original o paquete correspondiente, de acuerdo con las dimensiones del producto,

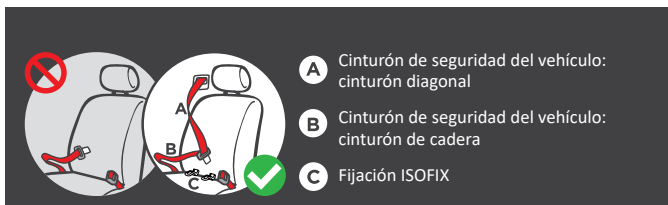

## POSICIÓN DE MONTAJE

### 1. Durante el uso como i-Size

Esta sillita es adecuada para automóviles que cumplen con los requisitos ECE R14 y equipados solamente con anclajes ISOFIX.

### 2. Uso como sillita i-Size

Esta sillita es adecuada para cinturones que cumplen los requisitos ECE R16 y no es adecuado para automóviles equipados solo con cinturones de seguridad de dos puntos solo con ISOFIX adjunto.



de modo que no haya huecos innecesarios y que ningún elemento sobresalga del paquete ni lo deforme.

7. El período de garantía se prolonga en el tiempo que dure la reparación en EURO-CART SP. Z O.O..
8. El modo de reparación lo indica la persona que concede la garantía,
9. El producto sujeto a la reclamación debe entregarse limpio.
10. La garantía es válida en el territorio de la Unión Europea,
11. La garantía de la compra del artículo de consumo no excluye ni suspende los derechos del comprador derivados de la falta de conformidad del producto.

## LISTA DE PIEZAS:

1. Mango
2. Sombrilla para proteger del sol.
3. Reposacabeza
4. Fundas para cinturones de hombro
5. Cinturón para el hombro
6. Inserto
7. Hebilla.
8. Cinturón de entrepierna
9. Guía del cinturón de cadera
10. Cinturón de ajuste
11. Tensor de los cinturones
12. Guía de la correa de hombro
13. Regulador de la altura del reposacabeza
14. Botón de regulación del mango
15. Enganches de cinturones de hombro

## MANUAL DE INSTRUCCIONES

### 1. COLOCACIÓN DEL NIÑO EN EL ASIENTO:

Afloje y desconecte los cinturones (fig. 1, 2). Coloca al niño y abrocha los cinturones (fig. 3). Ajusta la altura del reposacabezas y de los cinturones de hombro (fig. 4, 5). Aprieta los cinturones (fig. 6).

### 2. REGULACIÓN DEL ASIENTO DE SEGURIDAD:

Ajusta el mango en la posición deseada (fig. 7, 8). Regula la sombrilla para proteger del sol (fig. 9).

### 3. INSTALACIÓN DEL ASIENTO CON CINTURONES DE 3 PUNTOS:

Coloca el asiento para el niño en el asiento del automóvil mirando hacia atrás, de modo que se ajuste al respaldo del asiento del vehículo (fig. 10). Pasa el cinturón de hombro a través de la guía preparada para él y luego inserta los cinturones en la hebilla (fig. 11, 12). Pasa el cinturón de hombro a través de su guía y ajusta los cinturones (fig. 13, 14). Asegúrate de que el cinturón de hombro no pase por el mango del asiento (fig. 15).

**KARTA GWARANCYJNA / GUARANTEE SHEET / ГАРАНТИЙНЫЙ  
ТАЛОН / ГАРАНТИЙНА КАРТА/ ZÁRUČNÍ LIST / ZÁRUČNÝ LIST /**

**GARANTIESCHEIN / GARANCIÁLIS KÁRTYA / FIȘA DE GARANȚIE/  
CARTE DE GARANTIE/ FICHA DE GARANTÍA**

Lp	Data rozpočęcia naprawy/ Date of beginning the repair/ Дата начала ремонта/ Дата початку ремонту/ Datum započetí opravy/ Datum začatia opravy/ Datum des Reparaturbeginns/ Javítás kezdete/ Data începerii efectuării service-ului / Date de début de la réparation/ Fecha del comienzo de reparación	Zakres naprawy/ Scope of repair/ Объем ремонта/ Обсяг ремонту/ Rozsah opravy/ Rozsah opravy/ Reparaturumfang/ Javítás tartománya/ Domeniu servicii/ Objet(s) de la réparation/ Objeto de reparación	Data przedłużenia gwarancji/ Date of warranty extension/ Дата продления гарантийного срока / Дата продовження гарантії/ Datum prodoužení záruky/ Datum predĺženia záruky/ Garantieverlängerungsdatum/ Garanția meghosszabbításának a dátuma/ Data prelungirii garanției/ Date de fin de garantie prolongée/ Fecha de prolongación de garantía	Data i podpis/ Date and signature/ Дата и подпись/ Дата і підпис/ Datum a podpis/ Datum a podpis/ Datum und Unterschrift/ Aláírása és dátum/ Data și semnătura persoanei care constată reclamația/ Date et signature/ Fecha y firma
1				
2				
3				

Data sprzedaży/ Date of sale/ Дата продаж/ Дата продажу/ Datum prodeje/  
Dátum predaja/ Verkaufsdatum/ Eladás dátuma/ Data vânzării/ Date de vente/  
Fecha de compra

Pieczętka sklepu/ Shop's stamp/ М.П. магазина/  
Печатка магазину/ Razítko obchodu/ Pečiatka predajne/  
Geschäftsstempel/ Üzlet bélyegzője/ Ștampila unității  
comerciale/vânzătorului/ Cachet du magasin /  
Sello del vendedor

Podpis sprzedającego/ Signature of the purchaser/  
Підпис покупця/ Підпис покупець/ Podpis kupujúceho/  
Podpis kupujúceho/ Unterschrift des Käufers/ Vevő aláírása/  
Semnătura cumpărătorului/ Signature du vendeur/  
Firma del vendedor



CAVOE

IMPORTER  
EURO-CART SP. Z O.O.  
ul. 1-go Maja 21  
42-217 Częstochowa  
POLAND  
[biuro@euro-cart.eu](mailto:biuro@euro-cart.eu)  
Made in P.R.C.

